



T&C System - Halter für Action-Kameras

T&C System - Holder for action cameras

Système T&C - support pour caméras d'action

T&C systeemhouder voor actiecamera's

Supporto T&C System per action-cam

Soporte del sistema T&C para cámaras Action

T&C System-hållare för Action-kameror

Sistema T&C de suporte para câmaras de ação

Držák systému T&C pro akční kamery

System T&C – uchwyt na kamery Action

Держатель T&C System для экшен-камеры

T&C System运动相机支架

T&C System - アクションカメラ用ホルダー

**BMW
GROUP**



T&C System - Halter für Action-Kameras Montageinformation	7	DE
T&C System - Holder for action cameras Installation information	13	EN
Système T&C - support pour caméras d'action Notice de montage	19	FR
T&C systeemhouder voor actiecamera's Montage-instructies	25	NL
Supporto T&C System per action-cam Informazioni per il montaggio	31	IT
Soporte del sistema T&C para cámaras Action Información de montaje	37	ES
T&C System-hållare för Action-kameror Monteringsinformation	43	SV
Sistema T&C de suporte para câmaras de ação Informações de montagem	49	PT
Držák systému T&C pro akční kamery Montážní informace	55	CS
System T&C – uchwyt na kamery Action Informacje o montażu	61	PL
Держатель T&C System для экшен-камеры Информация по монтажу	67	RU

T&C System 运动相机支架 安装信息	73
T&C System - アクションカメラ用ホルダー 取り付け情報	79

中文

日本語

T&C System - Halter für Action-Kameras

Montageinformation

DE

Inhalt

Allgemeine Hinweise	8
Verwendete Symbole	8
Sicherheitshinweise	8
Funktion	9
Bedienung	9
Travel & Comfort System - Halter für Action-Kameras	10
Teileübersicht	10
Einbau	11
Ausbau	12

Allgemeine Hinweise

BMW/MINI empfiehlt nur Teile und Zubehörprodukte zu verwenden, die von BMW/MINI auf ihre Sicherheit, Funktion und Tauglichkeit geprüft und freigegeben sind.

Wenn sich bei der Montage oder Bedienung Fragen ergeben, wenden Sie sich an den BMW/MINI Händler, bei dem Sie dieses Produkt gekauft haben. Er hilft Ihnen gerne weiter.

BMW/MINI ist nicht für Schäden oder Verletzungen verantwortlich, die auf eine unsachgemäße oder falsche Anwendung des Travel & Comfort System - Halters für Action-Kameras zurückzuführen sind.

Verwendete Symbole



Kennzeichnet Warnhinweise, die Sie unbedingt beachten sollten. ◀



Kennzeichnet Hinweise, die Sie auf Besonderheiten aufmerksam machen. ◀



Kennzeichnet das Ende des Hinweises.

Sicherheitshinweise



Bringen Sie den Travel & Comfort System - Halter für Action-Kameras nicht an Stellen an, die im Entfaltungsbereich eines Airbags liegen. Die Anbringung des Halters an solchen Stellen kann bei Entfaltung eines Airbags zu schweren Verletzungen der Fahrzeuginsassen führen.

Achten Sie bei der Anbringung darauf, dass die Sicht des Fahrers nicht durch den Travel & Comfort System - Halter für Action-Kameras beeinträchtigt wird.

Stellen Sie vor dem Betrieb des Fahrzeugs sicher, dass der Travel & Comfort System - Halter für Action-Kameras ordnungsgemäß angebracht ist.

Stecken Sie alle Teile des Travel & Comfort System - Halters für Action-Kameras fest und sicher zusammen. Einzelteile des Travel & Comfort System - Halters für Action-Kameras dürfen sich während der Fahrt unter keinen Umständen lösen.

Entfernen Sie den Travel & Comfort System - Halter für Action-Kameras, wenn keine ausreichende Festigkeit mehr gewährleistet ist.

BMW/MINI ist nicht für Schäden oder Verletzungen verantwortlich, die auf eine unsachgemäße oder falsche Anwendung des Travel & Comfort System - Halters für Action-Kameras zurückzuführen sind. ◀

Funktion

Mit dem Travel & Comfort System - Halter für Action-Kameras bietet BMW erstmalig die Möglichkeit, mit Ihrer Action-Kamera hochwertige Videoaufnahmen innerhalb des Fahrzeugs zu machen.

- Einfach anzubringen:
Die Anbringung kann einfach über das Einstecken in den Basisträger des Travel & Comfort Systems erfolgen. Hier wird der Halter direkt an der Kopfstütze angebracht. Der Halter ist sehr flexibel einsetzbar. Durch seine 360 Grad Drehung kann Ihre Action-Kamera in alle Richtungen gedreht werden. Somit können Sie aus allen Blickwinkeln filmen.
- Sicherer Halt und vibrationsarme Aufzeichnung:
Der Travel & Comfort System - Halter für Action-Kameras sorgt auch bei höheren Geschwindigkeiten für eine sichere und stabile Fixierung Ihrer Action-Kamera innerhalb des Fahrzeugs. Mit dem Travel & Comfort System - Halter für Action-Kameras wird sichergestellt, dass die Familienfahrt in den Urlaub, der Hund im Kofferraum oder die Fahrt auf einer Teststrecke aufgezeichnet wird. Der Halter sorgt für zuverlässige Aufnahmen mit Ihrer Action-Kamera.

Bedienung



Weitere Informationen zur Bedienung und Einstellung entnehmen Sie bitte der Bedienungsanleitung Ihrer Action-Kamera. ◀

Travel & Comfort System - Halter für Action-Kameras

Teileübersicht

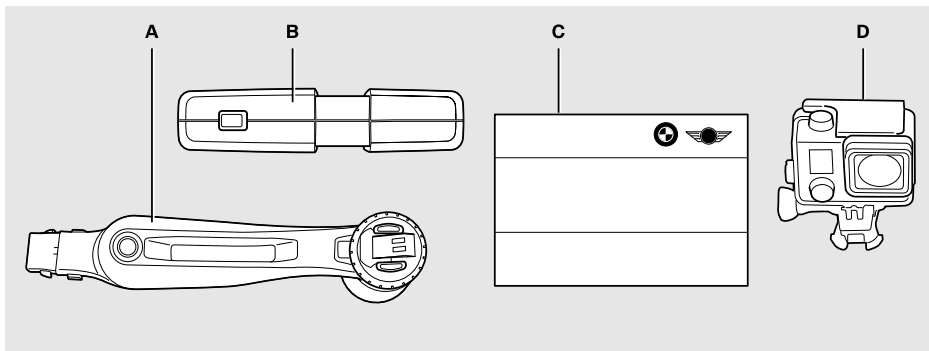

- A Halter
- B Basisträger (nicht Bestandteil des Lieferumfangs)
- C Montageinformation
- D Action-Kamera (nicht Bestandteil des Lieferumfangs)

Einbau

Um bestmögliche Aufnahmen zu erhalten, befestigen Sie den Halter **A** an einem besetzten Sitz. ◀

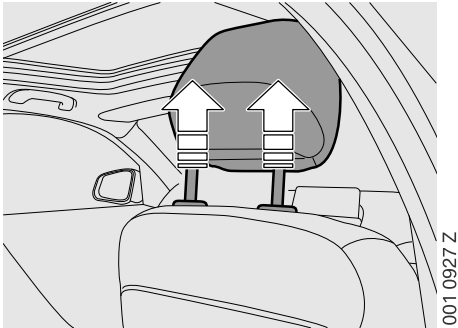

Fahren Sie die Kopfstütze vollständig aus.

001 0927 Z

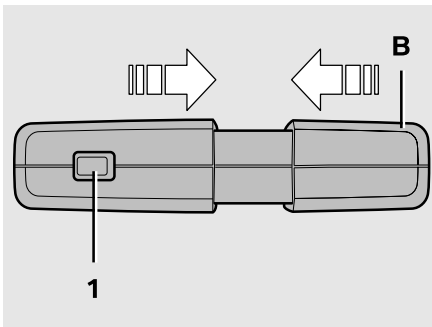

Drücken Sie den Knopf (1) und schieben Sie den Basisträger **B** zusammen. Halten Sie den Basisträger **B** zusammengedrückt.

001 0928 Z

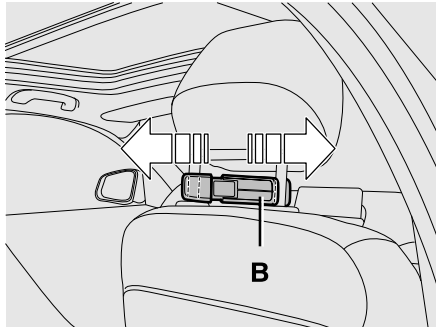

001 0929 Z

Führen Sie den Basisträger **B** zwischen die Streben der Kopfstütze und lassen Sie diesen los.

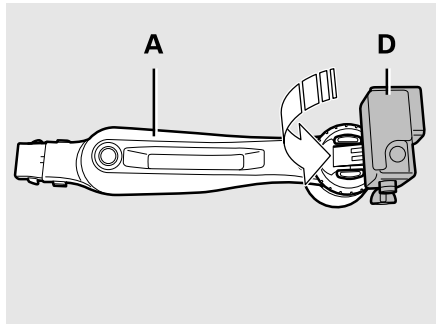

001 0930 Z

Clipsen Sie die Action-Kamera **D** in den Halter **A** ein.

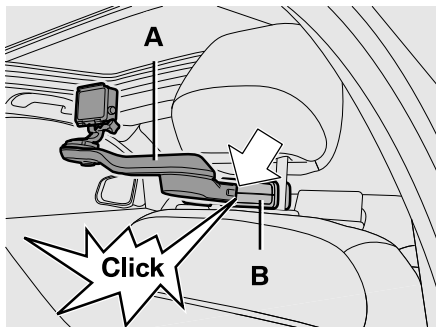

001 0931 Z

Führen Sie den Halter **A** in die Öffnung des Basisträgers **B** ein, bis er hörbar einrastet.

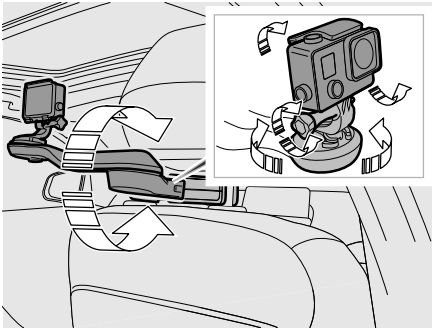

001 0932 Z

Richten Sie die Action-Kamera nach Belieben aus.

Für weitere Funktionen/Einstellungen der Action-Kamera beachten Sie die Hinweise der Bedienungsanleitung Ihrer Action-Kamera.

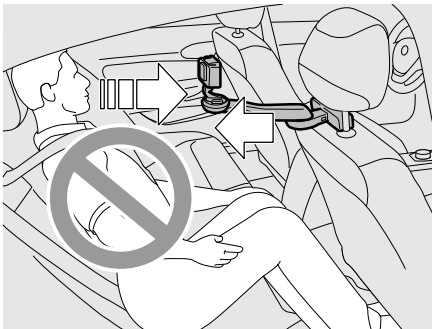

001 0933 Z



Ist der Halter **A** in Richtung Sitzbank gerichtet, dürfen auf der Sitzbank hinter der Action-Kamera keine Personen Platz nehmen.

Ausbau

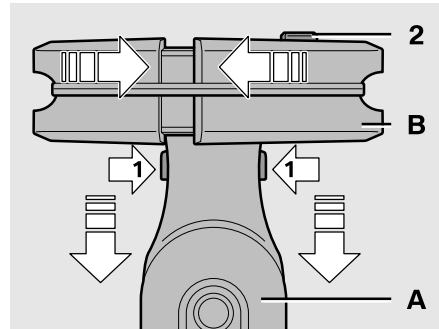

001 0934 Z

Zum Entnehmen des Halters **A** drücken Sie die Entriegelungsknöpfe (1) und entnehmen Sie den Halter **A**.

Zum Entnehmen des Basisträgers **B** halten Sie den Entriegelungsknopf (2) gedrückt und drücken Sie den Basisträger **B** zusammen.

T&C System - Holder for action cameras

Installation information

EN

Contents

General notes	14
Symbols used	14
Safety instructions	14
Function	15
Operation	15
Travel & Comfort System - holder for action cameras	16
Parts list	16
Installation	17
Removal	18

General notes

BMW/MINI recommends that you only use parts and accessory products that have been tested and approved by BMW/MINI in terms of their safety, function and suitability.

Should you have any questions during installation or operation, please call the BMW/MINI dealership from which you purchased this product. They will be happy to help you.

BMW/MINI is not responsible for damage or injury caused by incorrect or inappropriate use of the Travel & Comfort System - Holder for action cameras.

Symbols used



Denotes instructions or warnings that you must observe. ◀



Denotes instructions that draw your attention to special features. ◀



Denotes the end of the instruction.

Safety instructions



Do not mount the Travel & Comfort System - Holder for action cameras in a position within the deployment area of an airbag. Mounting the holder in such positions could result in serious injury to occupants of the vehicle upon activation of the airbag.

When attaching the holder, ensure that the driver's field of vision is not impaired by the Travel & Comfort System - Holder for action cameras.

Before driving the car, ensure that the Travel & Comfort System - Holder for action cameras is properly attached.

Connect all parts of the Travel & Comfort System - Holder for action cameras firmly and securely together. The individual parts of the must not, under any circumstances, come loose while driving.

Remove the Travel & Comfort System - Holder for action cameras whenever its secure positioning can no longer be guaranteed.

BMW/MINI is not responsible for damage or injury caused by incorrect or inappropriate use of the Travel & Comfort System - Holder for action cameras. ◀

Function

With the Travel & Comfort System - Holder for action cameras, BMW gives you the opportunity for the first time of making high-quality video recordings inside the car with your action camera.

- Easy to install:
The holder can be mounted simply by inserting it into the basic mounting of the Travel & Comfort System. In this case the holder is mounted directly onto the headrest. The options for using the holder are very flexible. Thanks to its 360-degree rotation, your action camera can be pointed in any direction. This enables you to film from any angle.
- Secure mounting and vibration-free recording:
The Travel & Comfort System - Holder for action cameras ensures that your action camera remains stable and securely mounted inside the vehicle, even at high speeds. The Travel & Comfort System - Holder for action cameras allows you to film from inside the car, whether you are recording the family on holiday, the dog in the luggage compartment, or a test track run. The holder ensures reliable recordings with your action camera.

Operation



Please find further information regarding operation and settings in the operating instructions of your action camera. ◀

Travel & Comfort System - holder for action cameras

Parts list

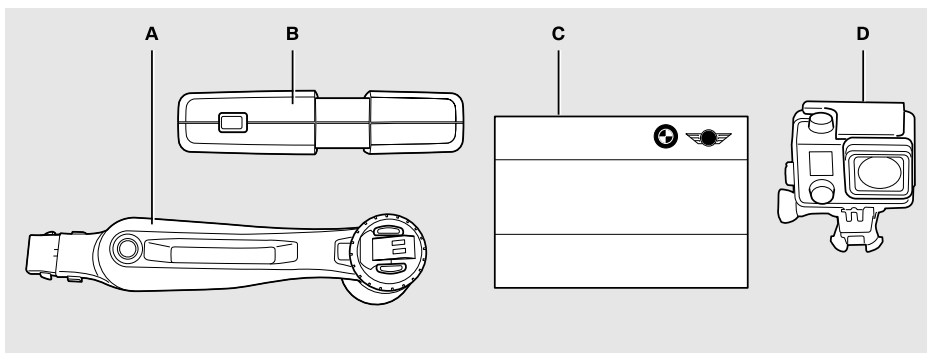

- A Holder
- B Base mounting (not included in package)
- C Fitting instructions
- D Action camera (not included in package)

001 0926 Z

Installation

 To obtain the best possible recordings, attach the holder **A** to an occupied seat. ◀

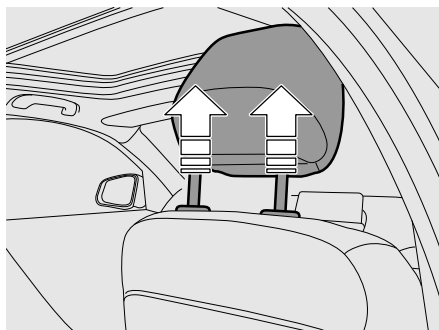

001 0927 Z

Raise headrest to fullest extent.

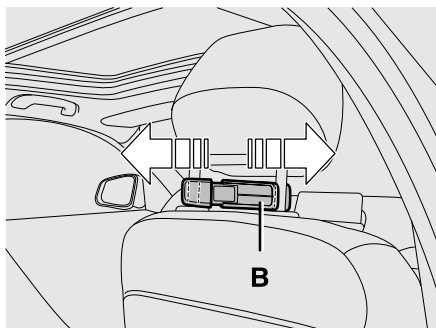

001 0929 Z

Insert the base mounting **B** between the struts of the headrest and then release it.

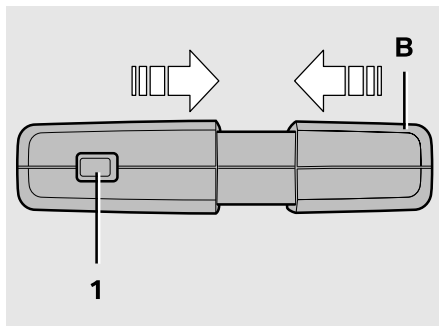

001 0928 Z

Press the button (1) and push the two ends of the base mounting **B** together. Hold the base mounting **B** in this compressed position.

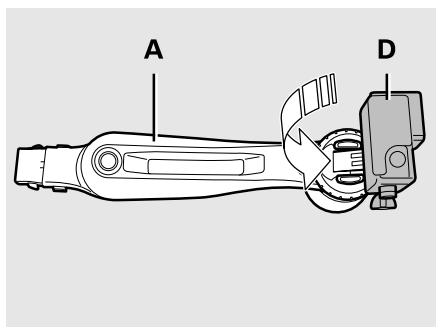

001 0930 Z

Clip the action camera **D** into the holder **A**.

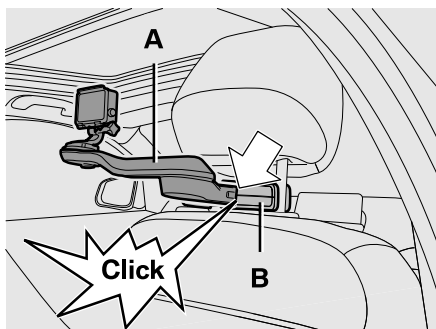

001 0931 Z

Insert the holder **A** into the opening of the base mounting **B** until it clicks.

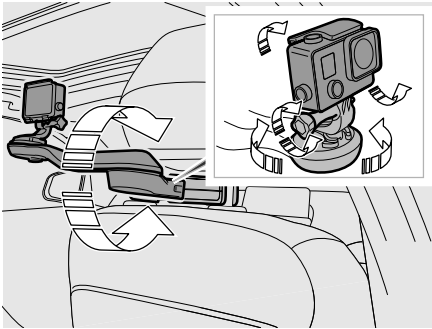

001 09332 Z

Adjust the angle and direction of the action camera as required.

For further functions/settings of the action camera, please refer to the operating instructions of your action camera.

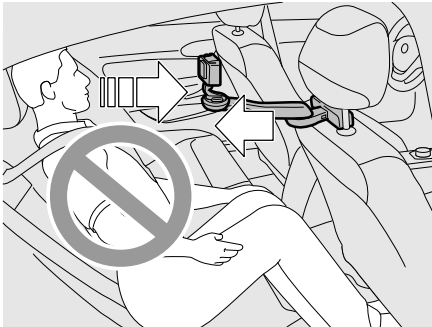

001 09333 Z



If the holder **A** is directed towards the rear seats, the area facing the action camera must remain unoccupied.

Removal

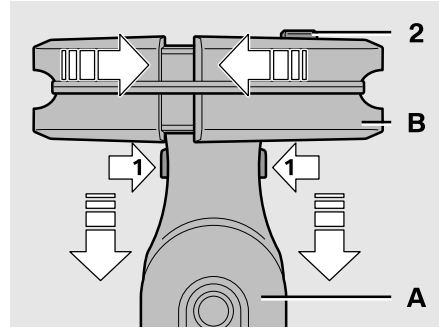

001 0934 Z

To remove the holder **A**, press the unlocking button (1) and remove the holder **A**.

To remove the base mounting **B**, keep the unlocking button (2) pressed down, and push the two ends of the base mounting **B** together.

Systeme T&C - support pour cameras d'action

Notice de montage

Table des matieres

Recommandations d'ordre general	20
Symboles utilises	20
Recommandations concernant la securite	20
Fonction	21
Fonctionnement	21
Systeme Travel & Comfort - Support pour cameras d'action	22
Liste des pieces	22
Installation	23
Retrait	24

FR

Recommandations d'ordre général

BMW/MINI recommande d'utiliser exclusivement des pièces et accessoires agréés par BMW/MINI ayant fait l'objet de tests concernant leur sécurité, leur fonctionnement et leur pertinence.

En cas de question relative au montage ou à l'utilisation, contacter le concessionnaire BMW/MINI auprès duquel vous avez acheté ce produit. Il se fera un plaisir de vous aider.

BMW/MINI n'est pas responsable des dommages ni des blessures liés à une utilisation inadaptée ou incorrecte du système Travel & Comfort - support pour caméras d'action.

Symboles utilisés



Désigne des avertissements à respecter impérativement. ◀



Désigne des recommandations destinées à attirer votre attention sur certaines particularités. ◀



Indique la fin de la recommandation.

Recommandations concernant la sécurité



Ne pas installer le système Travel & Comfort - support pour caméras d'action à des emplacements dans la zone de dépliage d'un airbag. L'installation du support à ces emplacements peut provoquer de graves blessures des occupants du véhicule en cas de déclenchement d'un airbag.

Lors de sa mise en place, veiller à ce que le système Travel & Comfort - support pour caméras d'action ne représente pas une gêne pour le conducteur.

Avant d'utiliser le véhicule, vérifier que le système Travel & Comfort - support pour caméras d'action est installé correctement.

Assembler correctement toutes les pièces du système Travel & Comfort - support pour caméras d'action. Les différentes pièces du système Travel & Comfort - support pour caméras d'action ne doivent en aucun cas se détacher pendant le trajet.

Retirer le système Travel & Comfort - support pour caméras d'action s'il risque de ne plus bien tenir en place.

BMW/MINI n'est pas responsable des dommages ni des blessures liés à une utilisation inadaptée ou incorrecte du système Travel & Comfort - support pour caméras d'action. ◀

Fonction

Avec le système Travel & Comfort - support pour caméras d'action, BMW permet pour la première fois de réaliser des enregistrements vidéo de grande qualité avec votre caméra d'action à l'intérieur du véhicule.

- Facile à installer :
l'installation peut être réalisée simplement par l'insertion dans le support de base du système Travel & Comfort. Le support est ici installé directement sur l'appuie-tête. Le support peut s'installer à de nombreux endroits. Sa rotation à 360° permet de faire pivoter votre caméra d'action dans toutes les directions. Vous pouvez ainsi filmer depuis tous les angles de vision.
- Bonne fixation et enregistrement avec peu de vibrations :
le système Travel & Comfort - support pour caméras d'action permet une fixation sûre et stable de votre caméra d'action dans le véhicule, même à grande vitesse. Le système Travel & Comfort - support pour caméras d'action garantit un enregistrement de qualité du trajet sur la route des vacances en famille, du chien dans le coffre ou de la conduite sur circuit. Le support permet des enregistrements fiables avec votre caméra d'action.

Fonctionnement



Retrouvez plus d'informations sur l'utilisation et les réglages de votre caméra d'action dans son mode d'emploi. ◀

Système Travel & Comfort - Support pour caméras d'action

Liste des pièces

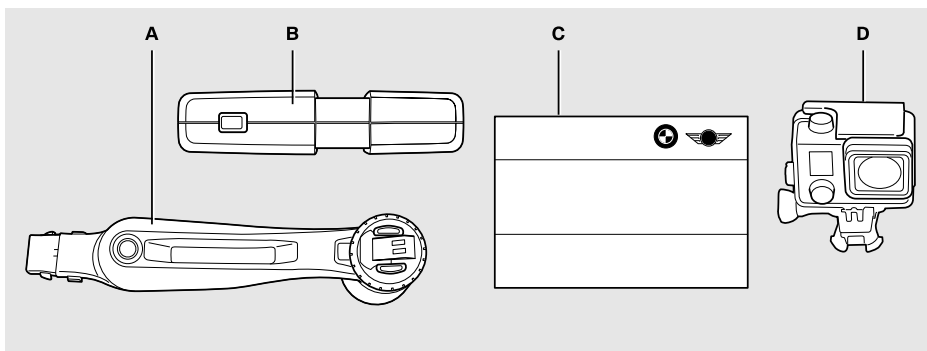

- A Support
- B Support de base (non fourni)
- C Notice de montage
- D Caméra d'action (non fourni)

001 0926 Z

Installation

-  Pour une qualité d'enregistrement optimale, fixer le support **A** sur un siège occupé. ◀

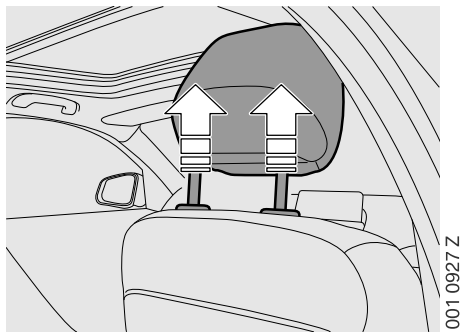

Sortir complètement l'appui-tête.

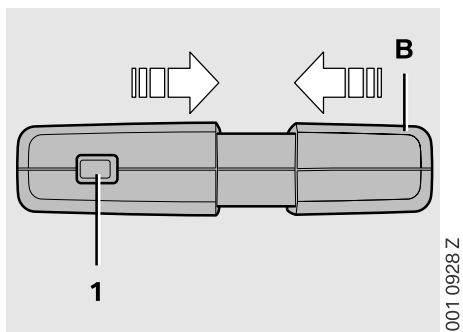

Appuyer sur le bouton (1) et assembler le support de base **B**. Maintenir le support de base **B** assemblé.

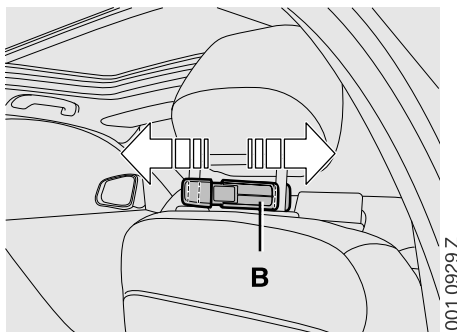

Faire passer le support de base **B** entre les barres de l'appui-tête et le relâcher.

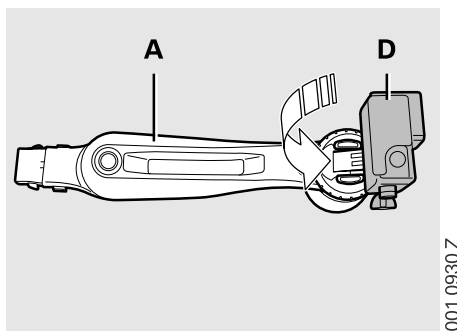

Clipser la caméra d'action **D** dans le support **A**.

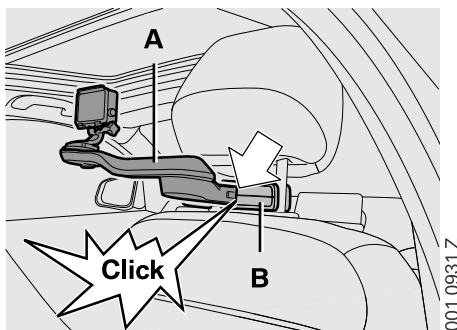

Faire entrer le support **A** dans l'ouverture du support de base **B** jusqu'à l'entendre s'enclencher.

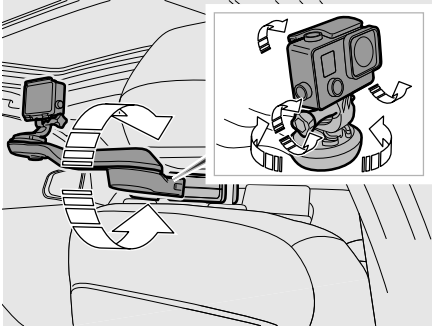

001 0932 Z

Orienter la caméra d'action selon vos besoins.

Pour connaître les fonctions/réglages supplémentaires de la caméra d'action, voir le mode d'emploi de votre caméra d'action.

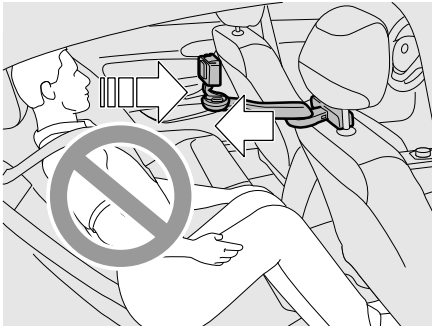

001 0933 Z



Si le support **A** est orienté en direction de la banquette, personne ne doit s'installer sur la banquette devant la caméra d'action.

Retrait

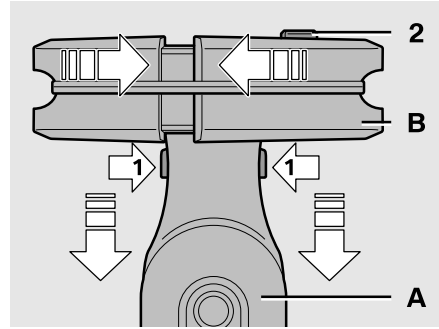

001 0934 Z

Pour retirer le support **A**, appuyer sur les boutons de déverrouillage (1) et retirer le support **A**.

Pour retirer le support de base **B**, maintenir le bouton de déverrouillage (2) enfoncé et maintenir le support de base **B** assemblé.

T&C systeemhouder voor actiecamera's

Montage-instructies

Inhoud

Algemene aanwijzingen	26
Toegepaste symbolen	26
Veiligheidsinstructies	26
Functie	27
Bediening	27
Travel & Comfort systeemhouder voor actiecamera's	28
Onderdelenoverzicht	28
Inbouw	29
Demontage	30



Algemene aanwijzingen

BMW/MINI adviseert alleen onderdelen en accessoires te gebruiken die door BMW/MINI op veiligheid, werking en geschiktheid zijn gecontroleerd en vrijgegeven.

Wanneer er zich tijdens de montage of bediening vragen voordoen, neem dan contact op met de BMW/MINI dealer bij wie u dit product hebt gekocht. Deze helpt u graag verder.

BMW/MINI is niet verantwoordelijk voor schade of letsel dat voortvloeit uit onoordeelkundig of onjuist gebruik van de Travel & Comfort systeemhouder voor actiecamera's.

Toegepaste symbolen



Duidt op waarschuwingen die u beslist moet opvolgen. ◀



Duidt op opmerkingen die u op bijzonderheden wijzen. ◀



Geeft het einde van de aanwijzing aan.

Veiligheidsinstructies



Bevestig de Travel & Comfort systeemhouder voor actiecamera's niet op plekken die binnen het uitvouwgebied van een airbag liggen. Het plaatsen van de houder op dergelijke plekken kan bij het uitvouwen van een airbag tot ernstig letsel bij de inzittenden van het voertuig leiden.

Let er bij het aanbrengen op dat het zicht van de bestuurder niet door de Travel & Comfort systeemhouder voor actiecamera's wordt beperkt.

Controleer vóór gebruik van het voertuig of de Travel & Comfort systeemhouder voor actiecamera's correct is aangebracht.

Schuif alle onderdelen van de Travel & Comfort systeemhouder voor actiecamera's stevig en veilig in elkaar. Afzonderlijke onderdelen van de Travel & Comfort systeemhouder voor actiecamera's mogen tijdens het rijden in geen geval losraken.

Verwijder de Travel & Comfort systeemhouder voor actiecamera's als de stevigheid niet meer voldoende gewaarborgd is.

BMW/MINI is niet verantwoordelijk voor schade of letsel dat voortvloeit uit onoordeelkundig of onjuist gebruik van de Travel & Comfort systeemhouder voor actiecamera's. ◀

Functie

Met de Travel & Comfort systeemhouder voor actiecamera's biedt BMW voor het eerst de mogelijkheid om met uw actiecamera hoogwaardige video-opnames binnen de auto te maken.

- Eenvoudig aan te brengen:
De houder kan eenvoudig worden aangebracht door deze in de basisdrager van het Travel & Comfort systeem te plaatsen. In dit geval wordt de houder direct aan de hoofdsteun bevestigd. De houder is zeer flexibel inzetbaar. Door zijn draaifunctie van 360 graden kan uw actiecamera in alle richtingen worden gedraaid. Op die manier kunt u vanuit alle hoeken filmen.
- Stevige bevestiging en trillingsarme opnames:
De Travel & Comfort systeemhouder voor actiecamera's zorgt ook bij hogere snelheden voor een veilige en stabiele bevestiging van uw actiecamera binnen het voertuig. Met de Travel & Comfort systeemhouder voor actiecamera's wordt gewaarborgd dat de rit met het gezin naar de vakantiebestemming, de hond in de bagageruimte of de rit op een testbaan wordt vastgelegd. De houder zorgt voor betrouwbare opnames met uw actiecamera.

Bediening



Raadpleeg de gebruikershandleiding van uw actiecamera voor meer informatie over de bediening en instelling. ◀



Travel & Comfort systeemhouder voor actiecamera's

Onderdelenoverzicht

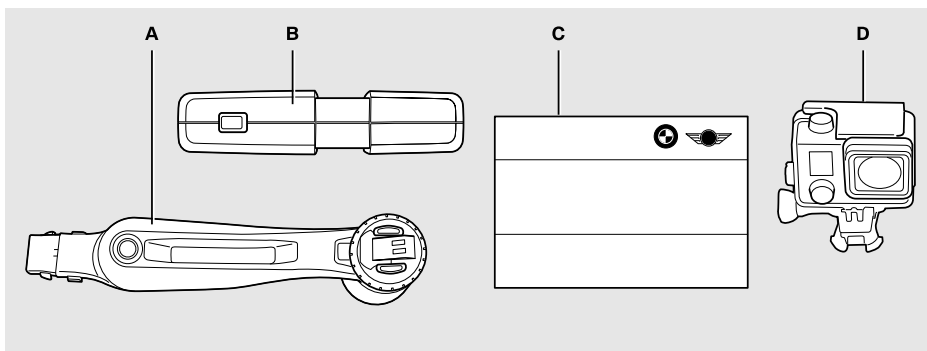

- A Houder
- B Basisdrager (geen deel van de leveringsomvang)
- C Montage-instructies
- D Actiecamera (geen deel van de leveringsomvang)

Z326.1.001

Inbouw

-  Voor de best mogelijke opnames bevestigt u houder **A** aan een stoel die in gebruik is. ◀

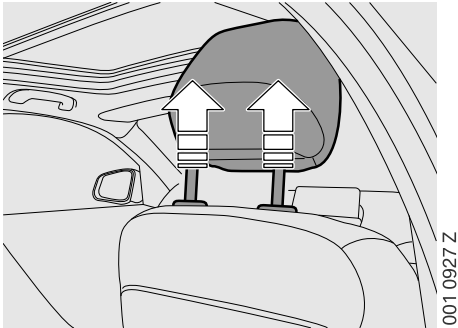

Trek de hoofdsteun volledig naar buiten.

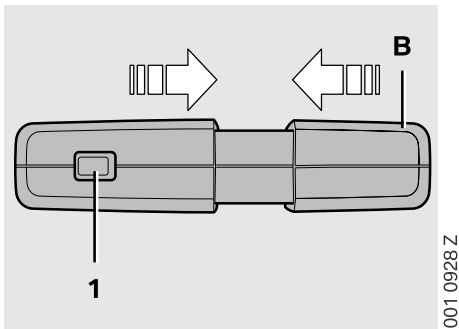

Druk de knop (1) in en schuif basisdrager **B** in elkaar. Houd basisdrager **B** samengedrukt.

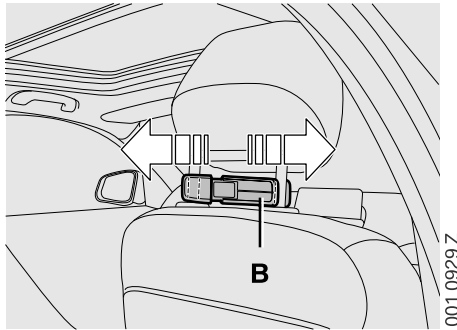

Plaats basisdrager **B** tussen de stangen van de hoofdsteun en laat deze los.

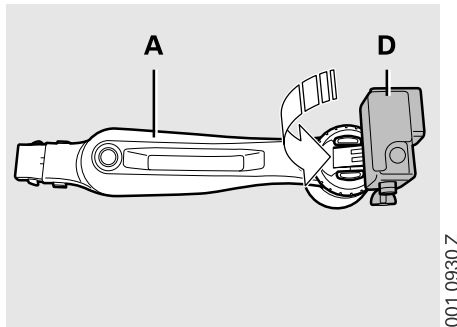

Klik actiecamera **D** vast in houder **A**.

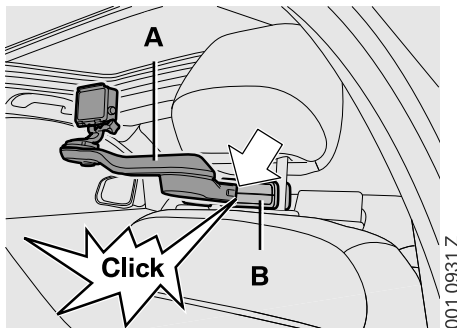

Plaats houder **A** in de opening van basisdrager **B** tot deze hoorbaar vastklikt.



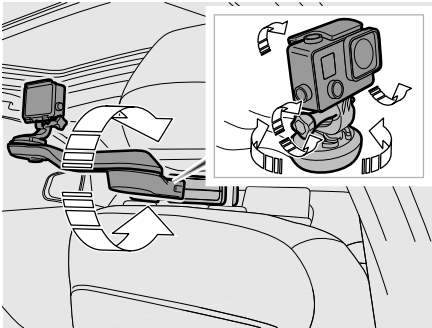

001 0932 Z

Richt de actiecamera volgens uw eigen voorkeuren.

Voor andere functies/instellingen van de actiecamera verwijzen wij u naar de aanwijzingen in de gebruikershandleiding van uw actiecamera.

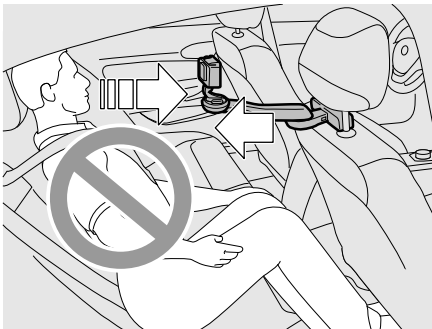

001 0933 Z

! Wanneer houder **A** naar de achterbank is gericht, mag niemand meer vóór de actiecamera op de achterbank plaatsnemen.

Demontage

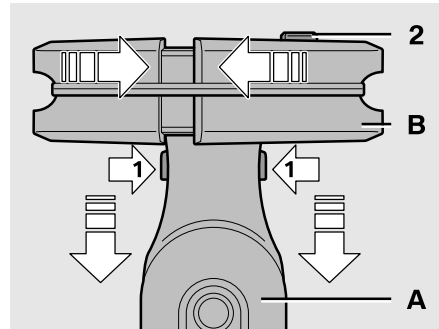

001 0934 Z

Voor het verwijderen van houder **A** drukt u de ontgrendelingsknoppen (1) in en verwijdert u houder **A**.

Voor het verwijderen van basisdrager **B** houdt u de ontgrendelingsknop (2) ingedrukt en duwt u basisdrager **B** in elkaar.

Supporto T&C System per action-cam

Informazioni per il montaggio

Sommario

Avvertenze generali	32
Simboli utilizzati	32
Avvertenze per la sicurezza	32
Funzione	33
Uso	33
Supporto Travel & Comfort System per action-cam	34
Tabella dei componenti	34
Montaggio	35
Smontaggio	36



Avvertenze generali

BMW/MINI raccomanda di utilizzare soltanto ricambi e accessori di cui BMW/MINI abbia verificato e approvato la sicurezza, il corretto funzionamento e l'idoneità.

In caso di dubbi riguardo al montaggio o all'utilizzo, rivolgersi alla Concessionaria BMW/MINI presso la quale è stato acquistato il prodotto. Il personale addetto sarà lieto di potervi aiutare.

BMW/MINI non risponde di danni o infortuni riconducibili a un utilizzo scorretto o errato del supporto Travel & Comfort System per action-cam.

Simboli utilizzati



Indica avvertenze da tenere assolutamente in considerazione. ◀



Indica le avvertenze che richiamano l'attenzione su questioni particolari. ◀



Indica la fine dell'avvertenza.

Avvertenze per la sicurezza



Non installare il supporto Travel & Comfort System per action-cam in punti che rientrano nel raggio d'azione di un airbag. Installare il supporto in queste posizioni può causare gravi infortuni agli occupanti della vettura in caso di attivazione di un airbag.

Fare attenzione che la visuale del conducente non sia limitata dal montaggio del supporto Travel & Comfort System per action-cam.

Prima di utilizzare la vettura, assicurarsi che il supporto Travel & Comfort System per action-cam sia correttamente installato.

Assemblare in modo solido e sicuro tutte le parti del supporto Travel & Comfort System per action-cam. Le singole parti del supporto Travel & Comfort System per action-cam non devono assolutamente staccarsi mentre la vettura è in marcia.

Se non viene più garantita una resistenza sufficiente, rimuovere il supporto Travel & Comfort System per action-cam.

BMW/MINI non risponde di danni o infortuni riconducibili a un utilizzo scorretto o errato del supporto Travel & Comfort System per action-cam. ◀

Funzione

Con il supporto Travel & Comfort System per action-cam, BMW offre per la prima volta la possibilità di registrare video di alta qualità all'interno della vettura con la propria action-cam.

- Facile da installare:
per l'installazione è sufficiente l'inserimento nel supporto base del Travel & Comfort System. Il supporto si monta direttamente sul poggiatesta. Il supporto consente una grande flessibilità d'uso. Grazie alla rotazione a 360 gradi è possibile ruotare l'action-cam in ogni direzione. In questo modo è possibile filmare da ogni angolazione.
- Fissaggio sicuro e registrazione senza vibrazioni:
il supporto Travel & Comfort System per action-cam garantisce un fissaggio stabile e sicuro dell'action-cam all'interno della vettura, anche ad alte velocità. Con il supporto Travel & Comfort System per action-cam è possibile filmare il viaggio di famiglia in vacanza, il cane nel bagagliaio o il giro su un percorso di prova. Il supporto assicura riprese affidabili con l'action-cam.

Uso



Per maggiori informazioni sul comando e la regolazione consultare le istruzioni per l'uso dell'action-cam. ◀



Supporto Travel & Comfort System per action-cam

Tabella dei componenti

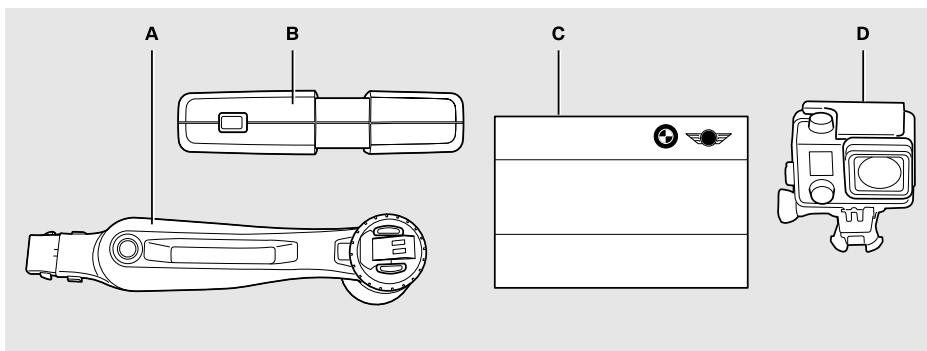

- A Supporto
- B Supporto base (non compreso nella fornitura)
- C Informazioni per il montaggio
- D Action-cam (non compresa nella fornitura)

001 0926 Z

Montaggio



Per ottenere i migliori risultati possibili di registrazione, fissare il supporto **A** a un sedile occupato. ◀

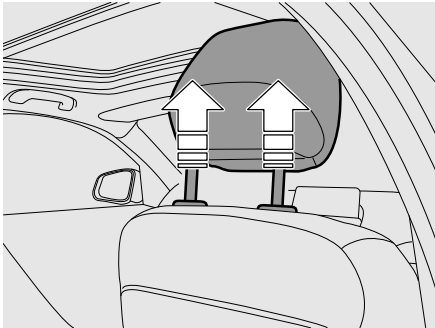

001 0927 Z

Estrarre completamente il poggiatesta.

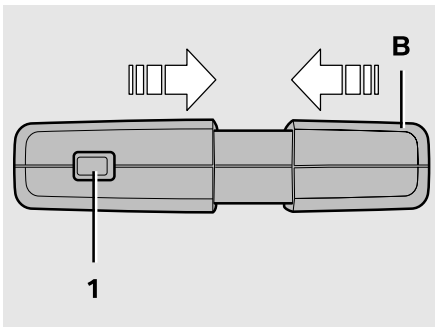

001 0928 Z

Premere il pulsante (1) e spingere il supporto base **B** per chiuderlo. Tenere chiuso il supporto base **B**.

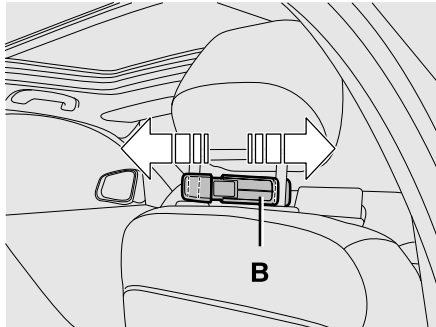

001 0929 Z

Far passare il supporto base **B** fra le barre del poggiatesta, quindi rilasciarlo.

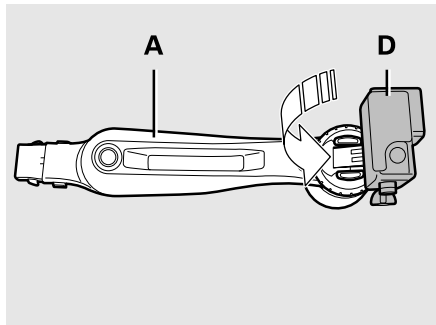

001 0930 Z

Agganciare l'action-cam **D** nel supporto **A**.

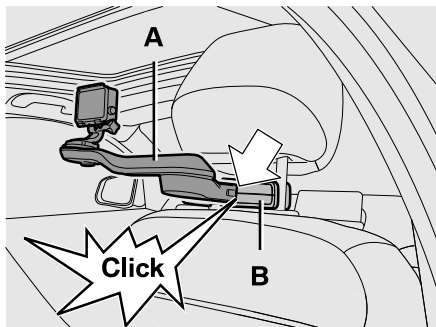

001 0931 Z

Far passare il supporto **A** nell'apertura del supporto base **B** fino a sentire lo scatto.



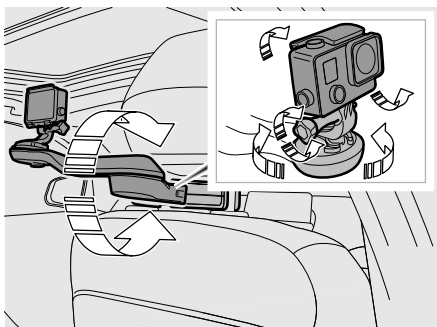

001 0932 Z

Orientare l'action-cam a piacere.

Per ulteriori funzioni/impostazioni dell'action-cam seguire le istruzioni per l'uso dell'action-cam.

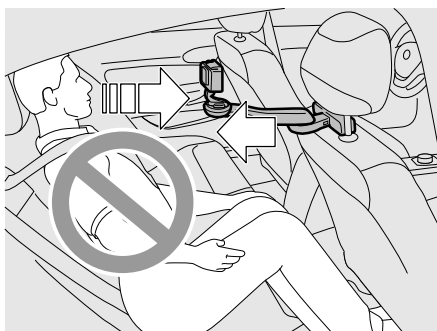

001 0933 Z



Se il supporto **A** è orientato verso il divano posteriore, il posto sul divano posteriore davanti all'action-cam non deve essere occupato.

Smontaggio

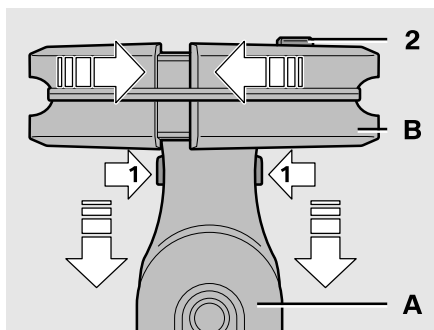

001 0934 Z

Per rimuovere il supporto **A** premere i pulsanti di sblocco (1) e rimuovere il supporto **A**.

Per rimuovere il supporto base **B** tenere premuto il pulsante di sblocco (2) e premere il supporto base **B** per chiuderlo.

Soporte del sistema T&C para cámaras Action

Información de montaje

Contenido

Indicaciones generales	38
Símbolos utilizados	38
Instrucciones de seguridad	38
Función	39
Funcionamiento	39
Soporte del sistema Travel & Comfort para cámaras Action	40
Vista general de las piezas	40
Montaje	41
Desmontaje	42

ES

Indicaciones generales

BMW/MINI recomienda utilizar únicamente piezas y accesorios que hayan sido comprobados y autorizados por BMW/MINI en cuanto a su seguridad, funcionamiento y eficiencia.

Si surgen preguntas durante el montaje o el manejo, diríjase al concesionario BMW/MINI que le ha vendido este producto. Estará encantado de ayudarle.

BMW/MINI no se hace responsable de los daños o lesiones que se produzcan por un uso indebido o inadecuado del soporte del sistema Travel & Comfort para cámaras Action.

Símbolos utilizados



Señala las indicaciones de advertencia que es imprescindible tener en cuenta. ◀



Señala las indicaciones a las que se debe prestar especial atención. ◀



Señala el final de la indicación.

Instrucciones de seguridad



No coloque el soporte del sistema Travel & Comfort para cámaras Action en las zonas de apertura de los airbags; en caso contrario, la activación del airbag puede producir lesiones graves a los ocupantes del vehículo.

Al colocar el soporte del sistema Travel & Comfort para cámaras Action, asegúrese de que no interfiere en la visibilidad del conductor.

Antes de poner en marcha el vehículo, asegúrese de que el soporte del sistema Travel & Comfort para cámaras Action está instalado correctamente.

Fije todas las piezas del soporte del sistema Travel & Comfort para cámaras Action de forma firme y segura. Bajo ninguna circunstancia se deben soltar las distintas piezas del soporte del sistema Travel & Comfort para cámaras Action mientras conduce.

Desmonte el soporte del sistema Travel & Comfort para cámaras Action cuando no se pueda seguir garantizando su estabilidad.

BMW/MINI no se hace responsable de los daños o lesiones que se produzcan por un uso indebido o inadecuado del soporte del sistema Travel & Comfort para cámaras Action. ◀

Función

Con el soporte del sistema Travel & Comfort para cámaras Action, BMW ofrece por primera vez la posibilidad de realizar grabaciones de vídeo de alta calidad dentro del vehículo con la cámara Action.

- Fácil colocación:
para la fijación en el interior simplemente se inserta en el soporte de base del sistema Travel & Comfort. En este caso, el soporte se coloca directamente en el apoyacabezas. El soporte permite un uso muy flexible. La opción de giro de 360 grados permite girar la cámara Action en cualquier dirección. Así podrá grabar desde todos los ángulos.
- Soporte seguro y grabación sin vibraciones:
el soporte del sistema Travel & Comfort para cámaras Action garantiza una fijación estable y segura de la cámara Action dentro del vehículo incluso al circular a gran velocidad. Con el soporte del sistema Travel & Comfort para cámaras Action, está garantizada la grabación del viaje de vacaciones en familia, del perro en el maletero o del recorrido en pistas de pruebas. El soporte garantiza la calidad de las grabaciones realizadas con su cámara Action.

Funcionamiento



Para más información sobre el funcionamiento o los ajustes, consulte el manual de instrucciones de su cámara Action. ◀

Soporte del sistema Travel & Comfort para cámaras Action

Vista general de las piezas

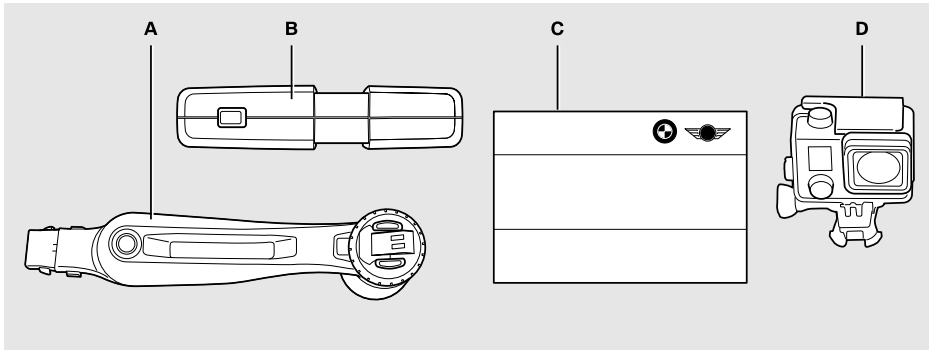

- A Soporte
- B Soporte de base (no se incluye en el volumen de suministro)
- C Información de montaje
- D Cámara Action (no se incluye en el volumen de suministro)

Z 26 1.001

Montaje

▶ Para obtener las mejores tomas posibles, fije el soporte **A** en un asiento ocupado. ◀

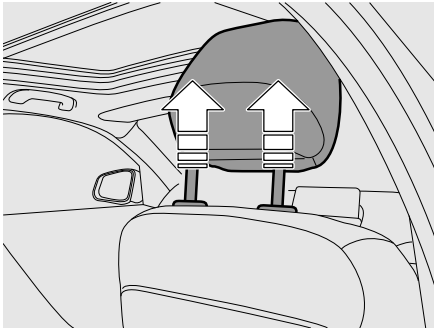

Suba el apoyacabezas hasta la posición más elevada.

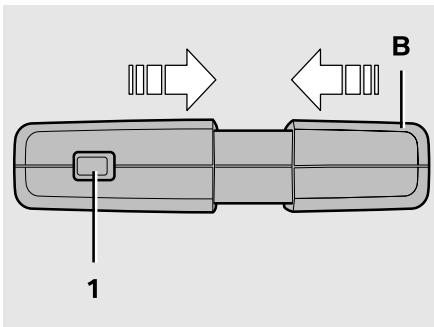

Pulse el botón (1) y junte el soporte de base **B**. Mantenga unido el soporte de base **B**.

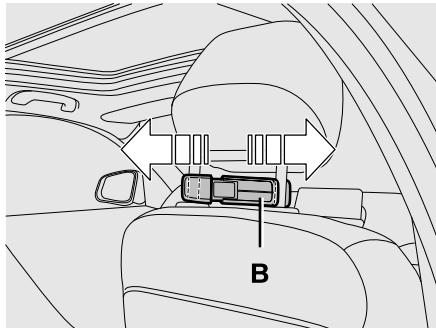

Introduzca el soporte de base **B** entre las barras del apoyacabezas y suéltelo.

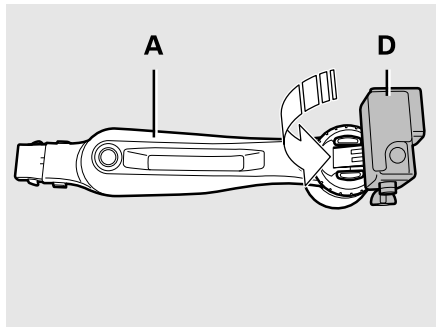

Enganche la cámara Action **D** en el soporte **A**.

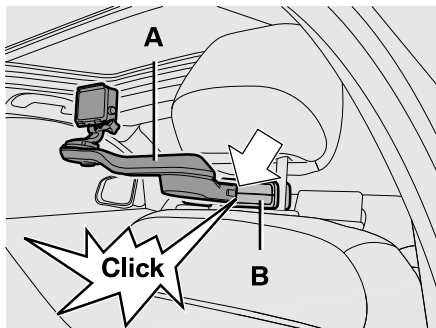

Introduzca el soporte **A** en el orificio del soporte de base **B** hasta que encaje de forma audible.

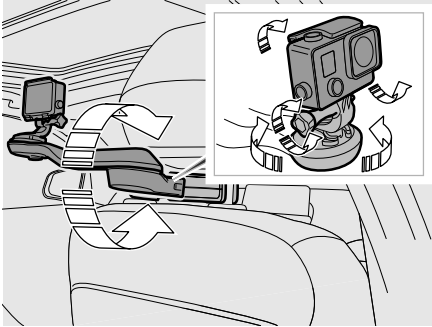

001 09332 Z

Oriente la cámara Action en la dirección que desee.

Para otras funciones o ajustes de la cámara Action, consulte la información del manual de instrucciones de su cámara Action.

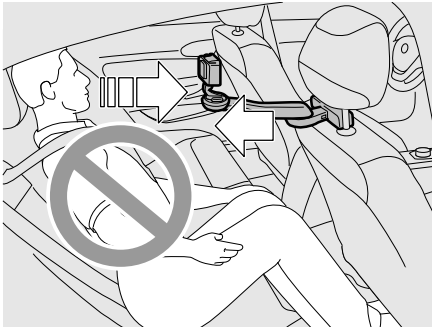

001 09333 Z



Si el soporte **A** está orientado hacia un asiento trasero, ninguna persona podrá sentarse en este asiento delante de la cámara Action.

Desmontaje

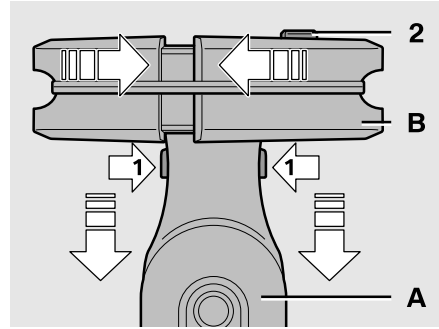

001 0934 Z

Para retirar el soporte **A**, presione los botones de desbloqueo (1) y extraiga el soporte **A**.

Para retirar el soporte de base **B**, mantenga pulsado el botón de desbloqueo (2) y junte el soporte de base **B**.

T&C System-hållare för Action-kameror

Monteringsinformation

Innehåll

Allmänna anvisningar	44
Använda symboler	44
Säkerhetsinformation	44
Funktion	45
Användning	45
Travel & Comfort System-hållare för Action-kameror	46
Komponentöversikt	46
Montering	47
Demontering	48

SV

Allmänna anvisningar

BMW/MINI rekommenderar att du endast använder delar och tillbehörprodukter som har provats och godkänts av BMW/MINI med avseende på säkerhet och funktion.

Har du frågor om hur du monterar eller använder produkten, kontakta den BMW/MINI-återförsäljare som sålde produkten. Där hjälper man dig gärna.

BMW/MINI ansvarar inte för skador som beror på felaktig eller icke avsedd användning av Travel & Comfort System-hållaren för Action-kameror.

Använda symboler



Markerar varningsanvisningar som måste följas. ◀



Markerar information om särskilda förhållanden som du bör uppmärksamma. ▶



Markerar slutet på anvisningen.

Säkerhetsinformation



Sätt inte Travel & Comfort System-hållaren för Action-kameror på ställen där krockkudden vecklas ut. Skulle i ett sådant fall krockkudden vecklas ut kan de som åker i fordonet skadas svårt.

Kontrollera vid monteringen att inte förarens sikt försämras av Travel & Comfort System-hållaren för Action-kameror.

Se till att Travel & Comfort System-hållaren för Action-kameror sitter fast ordentligt på fordonet, innan du kör iväg.

Sätt ihop alla delar av Travel & Comfort System-hållaren för Action-kameror och se till att de sitter fast ordentligt. Lösa delar från Travel & Comfort System-hållaren för Action-kameror får under inga omständigheter kunna lossna under färd.

Demontera Travel & Comfort System-hållaren för Action-kameror, om du inte längre kan garantera att den sitter fast ordentligt.

BMW/MINI ansvarar inte för skador som beror på felaktig eller icke avsedd användning av Travel & Comfort System-hållaren för Action-kameror. ▶

Funktion

Med Travel & Comfort System-hållaren för Action-kameror erbjuder BMW för första gången möjlighet att videofilma inuti fordonet med din Action-kamera.

- Enkel att montera:
Man sätter helt enkelt i den i bashållaren på Travel & Comfort System. Här sätts hållaren direkt på huvudstödet. Hållaren kan användas på ett mycket flexibelt sätt. Roterbar i 360 grader vilket gör att Action-kameran kan vridas i alla riktningar. På så sätt kan man filma ur alla blickvinklar.
- Säker montering och vibrationsdämpad inspelning:
Travel & Comfort System-hållaren för Action-kameror håller även i högre hastigheter fast Action-kameran på ett säkert och stabilt sätt inuti fordonet. Med Travel & Comfort System-hållaren för Action-kameror kan du föreviga semesterresan, ha koll på hunden i bagageutrymmet eller spela in körningen på en teststräcka. Hållaren ger förutsättningar för tillförlitliga videofilmer med din Action-kamera.

Användning



Hämta mer information om användningen och inställningen i bruksanvisningen till din Action-kamera. ◀

Travel & Comfort System-hållare för Action-kameror

Komponentöversikt

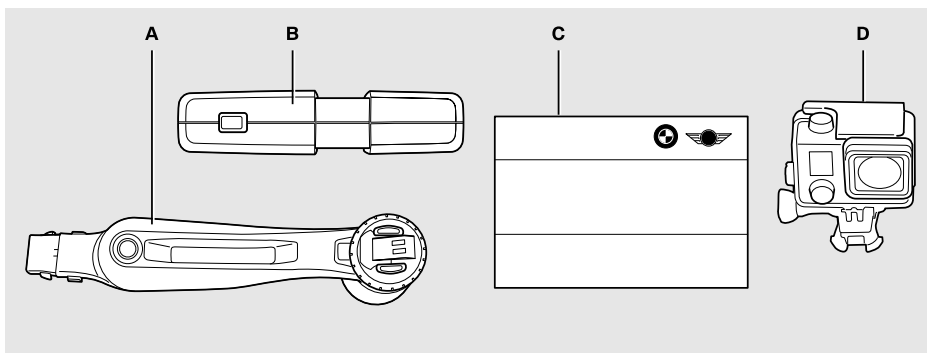

- A Hållare
- B Bashållare (ingår inte i leveransomfattningen)
- C Monteringsinformation
- D Action-kamera (ingår inte i leveransomfattningen)

Z326 1.001

Montering



För att få bästa möjliga inspelningar/foton fäster du hållaren **A** på ett säte där någon sitter. ◀

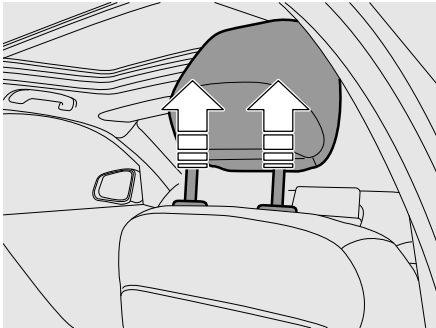

001 0927 Z

För upp nackstödet helt och hållet.

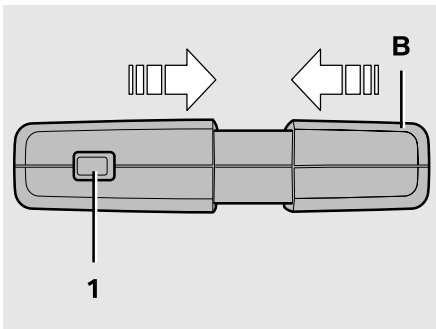

001 0928 Z

Tryck på knappen (1) och skjut samman bashållare **B**. Håll bashållare **B** sammantryckt.

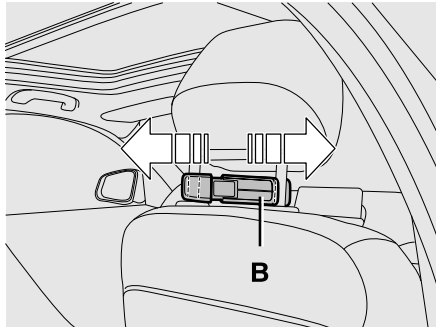

001 0929 Z

Sätt bashållaren **B** mellan stagen på nackstödet och släpp den.

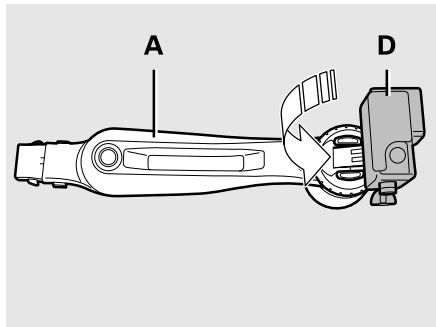

001 0930 Z

Kläm fast Action-kameran **D** i hållaren **A**.

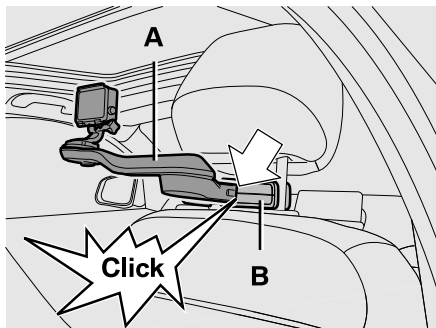

001 0931 Z

För in hållaren **A** i öppningen **B** tills den låser fast med ett tydligt klickljud.

SV

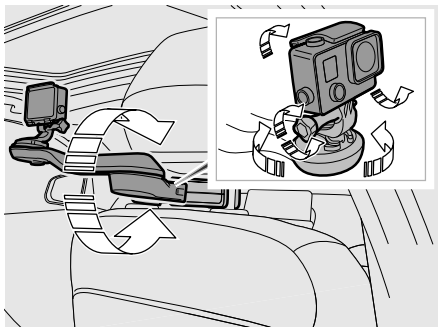

001 09332 Z

Ställ in Action-kameran i den riktning du önskar.

För ytterligare funktioner/inställningar av Action-kameran, se bruksanvisningen till din Action-kamera.

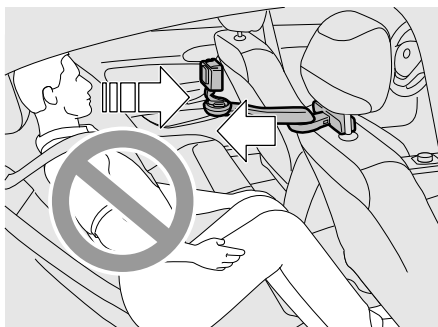

001 09333 Z



Om hållaren **A** är riktad mot baksätet får ingen person sitta på sätet framför Action-kameran.

Demontering

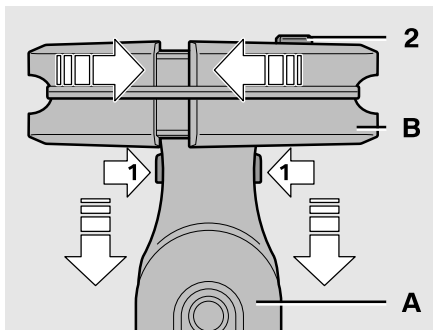

001 09334 Z

För att ta bort hållaren **A** trycker du på upplåsningsknappen (1) och lossar hållaren **A**.

För att ta loss bashållaren **B** håller du upplåsningsknappen (2) nedtryckt och trycker sedan ihop bashållaren **B**.

Sistema T&C de suporte para câmaras de ação

Informações de montagem

Índice

Indicações gerais	50
Símbolos utilizados	50
Indicações de segurança	50
Função	51
Operação	51
Sistema Travel & Comfort de suporte para câmaras de ação	52
Lista de peças	52
Montagem	53
Desmontagem	54

PT

Indicações gerais

A BMW/MINI recomenda que utilize exclusivamente peças e acessórios que tenham sido verificados pela BMW/MINI em termos de segurança, função e compatibilidade, e que tenham sido aprovados.

Sempre que, seja durante a montagem, seja durante a operação, tiver quaisquer dúvidas, dirija-se ao concessionário BMW/MINI a quem adquiriu este produto. Ele terá todo o prazer em o ajudar.

A BMW/MINI declina toda e qualquer responsabilidade por danos ou lesões provocados por uma utilização indevida ou incorreta do sistema Travel & Comfort de suporte para câmaras de ação.

Símbolos utilizados



Este símbolo identifica avisos que deverá respeitar obrigatoriamente. ◀



Este símbolo identifica informações que pretendem chamar a sua atenção para características especiais. ◀



Este símbolo identifica o fim da informação.

Indicações de segurança



Nunca instale o sistema Travel & Comfort de suporte para câmaras de ação em locais situados na zona de abertura de um airbag ou em que possam impedir ou prejudicar a abertura do mesmo. Em caso de abertura de um airbag, a instalação do suporte em locais como os descritos acima pode dar azo a lesões graves para as pessoas que se encontrem no interior do veículo.

Durante a instalação, tenha atenção para que a visibilidade do condutor não seja afetada devido ao sistema Travel & Comfort de suporte para câmaras de ação.

Antes de utilizar o veículo, certifique-se sempre de que o sistema Travel & Comfort de suporte para câmaras de ação tenha sido devida e corretamente instalado.

Encaixe todos os componentes do sistema Travel & Comfort de suporte para câmaras de ação de forma a ficarem bem presos. As peças individuais do sistema Travel & Comfort de suporte para câmaras de ação nunca se deverão poder soltar durante a deslocação do veículo.

Sempre que deixar de ser possível assegurar que quer o sistema Travel & Comfort de suporte para câmaras de ação, quer os respetivos componentes estejam suficientemente presos, deverá o mesmo ser desmontado do veículo.

A BMW/MINI declina toda e qualquer responsabilidade por danos ou lesões provocados por uma utilização indevida ou incorreta do sistema Travel & Comfort de suporte para câmaras de ação. ◀

Função

Com o sistema Travel & Comfort de suporte para câmaras de ação, a BMW está a oferecer, pela primeira vez, a possibilidade de utilizar a sua câmara de ação para realizar gravações vídeo de alta qualidade no interior do veículo.

- Fácil de montar:
A instalação do sistema Travel & Comfort no interior do veículo realiza-se facilmente, sendo só necessário encaixá-lo no respetivo suporte básico, que é preso diretamente ao encosto de cabeça. Este suporte caracteriza-se por uma enorme flexibilidade de utilização. Devido à sua capacidade de rotação a 360 graus, a câmara de ação pode ser rodada em todas as direções, permitindo-lhe, assim, realizar gravações vídeo a partir de todos os ângulos de visão.
- Fixação segura e gravação praticamente sem vibrações:
O sistema Travel & Comfort de suporte para câmaras de ação assegura, inclusive a velocidades mais altas, uma fixação estável e segura da câmara de ação no interior do veículo. Graças ao sistema Travel & Comfort de suporte para câmaras de ação é assegurada a gravação do passeio familiar durante as férias, do cão na bagageira ou da deslocação num circuito de corridas. O suporte assegura gravações de vídeo fiáveis com a sua câmara de ação.

Operação



Para mais informações sobre a operação e a configuração, por favor, consulte o manual de instruções da sua câmara de ação. ◀

Sistema Travel & Comfort de suporte para câmaras de ação

Lista de peças

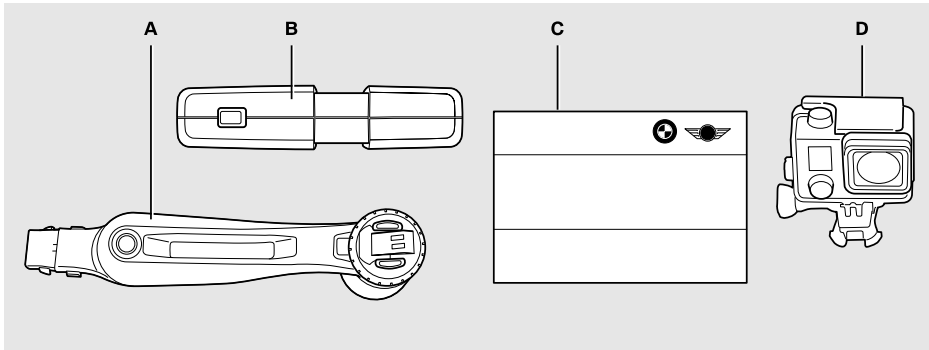

- A Suporte
- B Suporte básico (não incluído no âmbito de fornecimento)
- C Informações de montagem
- D Câmara de ação (não incluída no âmbito de fornecimento)

Montagem

-  Com vista a garantir as melhores gravações possíveis, prenda o suporte **A** a um assento que esteja ocupado. ◀

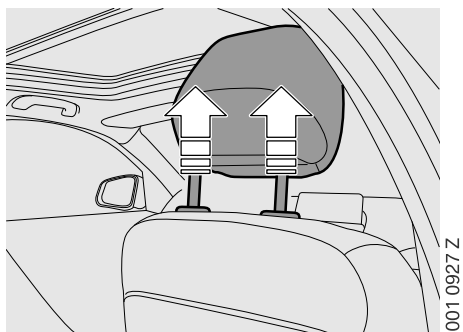

Levante completamente o encosto de cabeça.

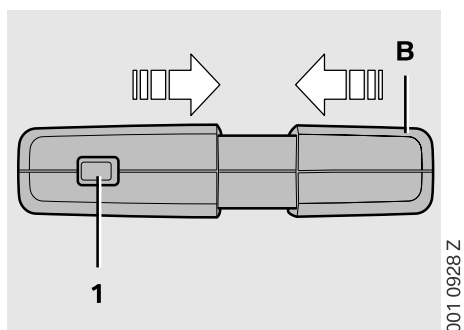

Prima o botão (1) e deslize as partes do suporte básico **B** uma na direção da outra, juntando-as. Mantenha as duas partes do suporte básico **B** pressionadas uma contra a outra.

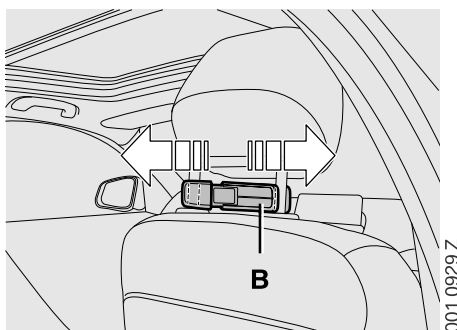

Introduza o suporte básico **B** entre as hastas do encosto de cabeça, e solte-o.

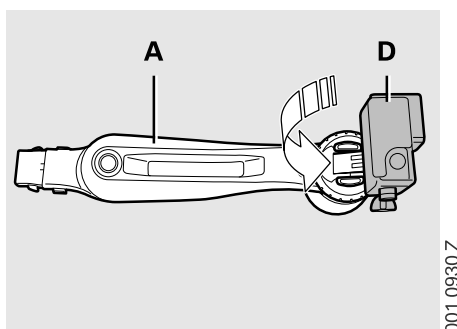

Encaixe a câmara de ação **D** no suporte **A**.

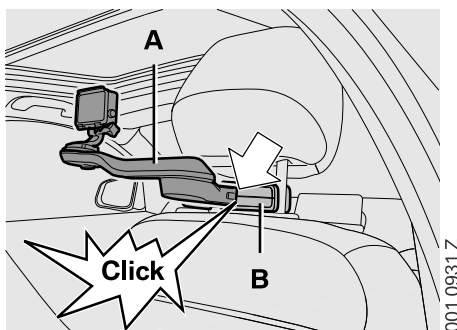

Introduza o suporte **A** na abertura do suporte básico **B** até o ouvir encaixar-se.

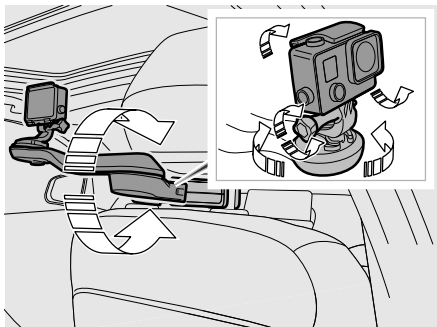

001 09332 Z

Oriente a câmara de ação na direção pretendida.

Para se inteirar de outras funções e de outras regulações da câmara de ação, consulte o manual de instruções da sua câmara de ação.

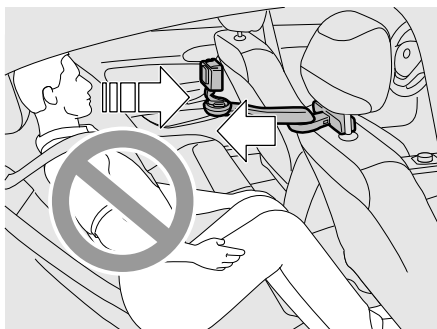

001 09333 Z



Se o suporte **A** estiver a apontar para um banco, ninguém se pode sentar no banco em frente da câmara de ação.

Desmontagem

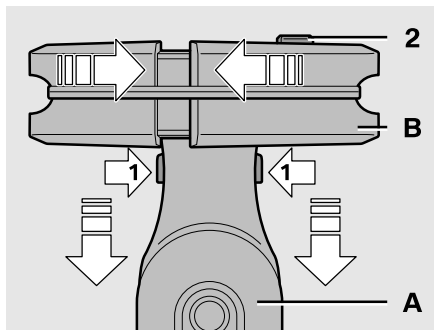

001 09334 Z

Para retirar o suporte **A** prima os botões de desbloqueio (1) e retire o suporte **A**.

Para retirar o suporte básico **B** só tem de manter o botão de desbloqueio (2) pressionado e de empurrar as duas partes do suporte básico **B** uma contra a outra, juntando-as.

Držák systému T&C pro akční kamery

Montážní informace

Obsah

Všeobecná upozornění	56
Použité symboly	56
Bezpečnostní upozornění	56
Funkce	57
Obsluha	57
Držák systému Travel & Comfort pro akční kamery	58
Přehled dílů	58
Montáž	59
Demontáž	60

CS

Všeobecná upozornění

Společnost BMW/MINI doporučuje používat pouze díly a příslušenství, které společnost BMW/MINI vyzkoušela a schválila z hlediska bezpečnosti, funkce a vhodnosti.

Pokud máte k montáži nebo používání dotazy, obraťte se prosím na prodejce BMW/MINI, kde jste tento výrobek zakoupili. Tam Vám rádi poradí.

Společnost BMW/MINI neodpovídá za škody nebo zranění, které vzniknou v důsledku nesprávného nebo chybného používání držáku systému Travel & Comfort pro akční kamery.

Použité symboly



Označuje výstražná upozornění, která byste měli bezpodmínečně dodržovat. ◀



Označuje upozornění, která poukazují na zvláštnosti. ◀



Označuje konec upozornění.

Bezpečnostní upozornění



Držák systému Travel & Comfort pro akční kamery nedávejte na místa, která jsou v oblasti rozvinutí airbagu. Umístění držáku na taková místa může v případě rozvinutí airbagu vést k těžkým zraněním osob ve vozidle.

Při umístění dbejte na to, aby držák systému Travel & Comfort pro akční kamery nenarušoval výhled řidiče.

Před uvedením vozidla do provozu se ujistěte, že držák systému Travel & Comfort pro akční kamery je řádně umístěn.

Všechny části držáku systému Travel & Comfort pro akční kamery pevně a bezpečně spojte. Jednotlivé součásti držáku systému Travel & Comfort pro akční kamery se během jízdy nesmějí za žádných okolností uvolnit.

Držák systému Travel & Comfort pro akční kamery odstraňte, pokud již není zaručena dostatečná pevnost.

Společnost BMW/MINI neodpovídá za škody nebo zranění, které vzniknou v důsledku nesprávného nebo chybného používání držáku systému Travel & Comfort pro akční kamery. ◀

Funkce

S držákem systému Travel & Comfort pro akční kamery nabízí společnost BMW poprvé možnost pořizovat pomocí akční kamery kvalitní videozáznam uvnitř vozidla.

- Snadné umístění:
Umístění se provádí jednoduše zasunutím do základního držáku systému Travel & Comfort. Držák se umístí přímo na opěrku hlavy. Použití držáku je velice flexibilní. Díky otáčení o 360 stupňů je možné akční kameru otáčet všemi směry. Takže můžete filmovat ze všech úhlů pohledu.
- Bezpečné upevnění a záznam s minimem vibrací:
Držák systému Travel & Comfort pro akční kamery zajišťuje i při vyšších rychlostech bezpečné a stabilní upevnění akční kamery uvnitř vozidla. Díky držáku systému Travel & Comfort pro akční kamery je zajištěno, že bude zaznamenána rodinná jízda na dovolenou, pes v zavazadlovém prostoru nebo jízda po testovací trati. Držák zajistí spolehlivý záznam pomocí akční kamery.

Obsluha



Další informace k obsluze a nastavení jsou uvedeny v návodu k obsluze Vaší akční kamery. ◀

Držák systému Travel & Comfort pro akční kamery

Přehled dílů

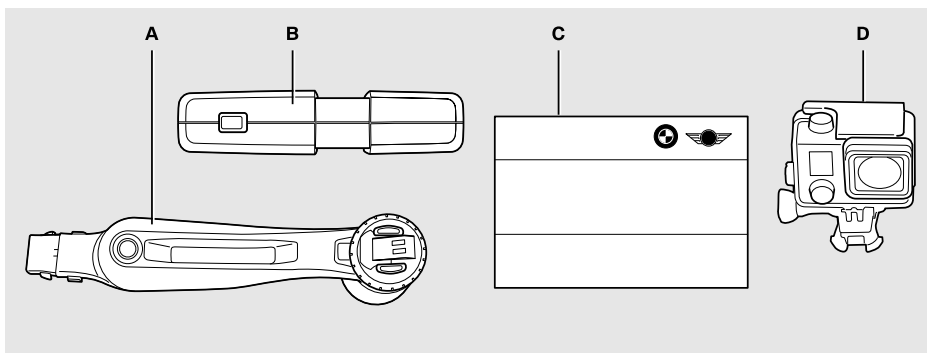

- A Držák
- B Základní držák (není součástí dodávky)
- C Informace o montáži
- D Akční kamera (není součástí dodávky)

001 0926 Z

Montáž

-  Pro dosažení co nejlepšího záznamu upevněte držák **A** na obsazené sedadlo. ◀

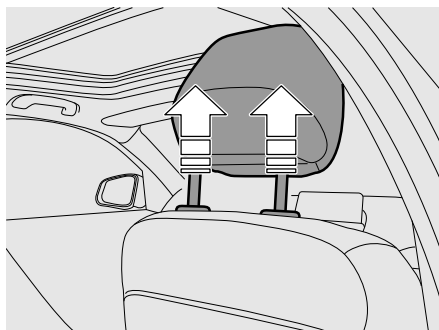

001 0927 Z

Opěрку hlavy úplně vysuňte.

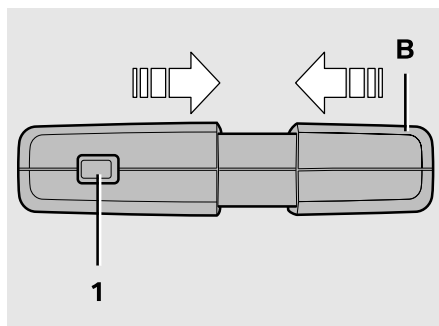

001 0928 Z

Stiskněte tlačítko (1) a zasuněte základní držák **B** do sebe. Držte základní držák **B** zasunutý.

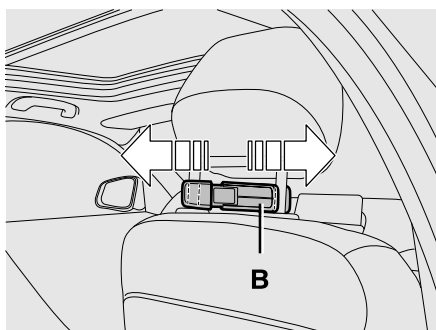

001 0929 Z

Zasuňte základní držák **B** mezi vzpěry opěrky a uvolněte ho.

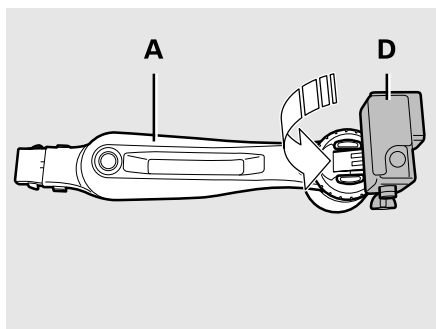

001 0930 Z

Upevněte akční kameru **D** do držáku **A**.

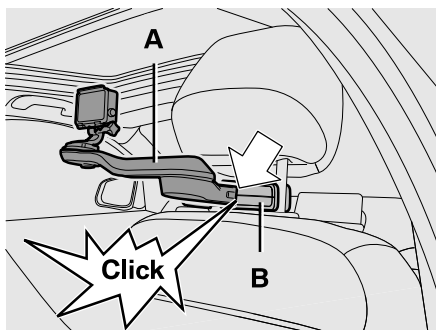

001 0931 Z

Zaveďte držák **A** do otvoru základního držáku **B**, až slyšitelně zaklapne.

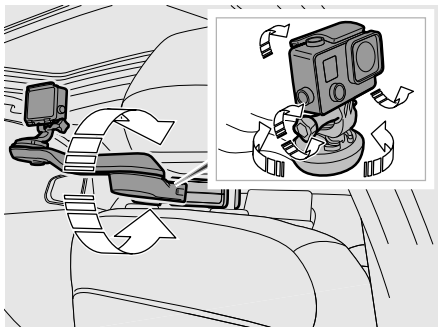

001 0932 Z

Akční kameru směřujte podle svého uvážení.

Pro další funkce/nastavení akční kamery dodržujte pokyny v návodu k obsluze akční kamery.

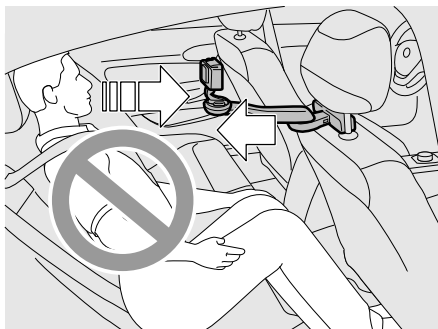

001 0933 Z



Pokud držák **A** směřuje k sedadlu, nesmí si na sedadlo před akční kamerou nikdo sedat.

Demontáž

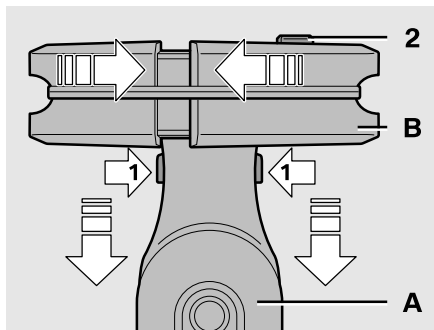

001 0934 Z

Pro sejmutí držáku **A** stiskněte uvolňovací tlačítka (1) a sejměte držák **A**.

Pro sejmutí základního držáku **B** držte odblokovací tlačítko (2) stisknuté a zasuňte základní držák **B** do sebe.

System T&C – uchwyt na kamery

Action

Informacje o montażu

Spis treści

Wskazówki ogólne	62
Użyte symbole	62
Zasady bezpieczeństwa	62
Funkcja	63
Obsługa	63
Uchwyt Travel & Comfort System na kamery Action	64
Przegląd części	64
Montaż	65
Demontaż	66

Wskazówki ogólne

Firma BMW/MINI zaleca używanie wyłącznie części i wyposażenia przez nią dopuszczonego i sprawdzonego pod kątem bezpieczeństwa, działania i przydatności.

Jeżeli podczas montażu lub obsługi pojawia się pytanie, należy zwrócić się do sprzedawcy BMW/MINI, w którym produkt został zakupiony. Serwis chętnie udzieli pomocy.

Firma BMW/MINI nie odpowiada za uszkodzenia lub obrażenia, których przyczyną jest nieprawidłowe zastosowanie uchwytu Travel & Comfort System na kamery Action.

Użyte symbole



Oznacza ostrzeżenia, których należy bezwzględnie przestrzegać. ◀



Oznacza wskazówki zwracające uwagę na specyficzne aspekty. ◀



Oznacza koniec wskazówki.

Zasady bezpieczeństwa



Nie umieszczać systemu uchwytu na kamery Travel & Comfort w miejscach znajdujących się w obszarze rozwijania poduszki powietrznej. W przypadku umieszczenia uchwytu w takich miejscach po rozwinięciu poduszki powietrznej może dojść do obrażeń pasażerów pojazdu.

Podczas mocowania należy zwrócić uwagę na to, aby uchwyt Travel & Comfort System na kamery Action nie wpływał na widoczność kierowcy.

Przed użyciem pojazdu należy się upewnić, że uchwyt Travel & Comfort System na kamery Action jest prawidłowo zamocowany.

Połączyć ze sobą mocno i stabilnie wszystkie elementy uchwytu Travel & Comfort System. Poszczególne elementy uchwytu Travel & Comfort System na kamery Action nie mogą w żadnych okolicznościach odłączyć się w trakcie jazdy.

Jeśli nie jest zapewniona wystarczająca stabilność, należy zdemontować uchwyt Travel & Comfort System na kamery Action.

Firma BMW/MINI nie odpowiada za uszkodzenia lub obrażenia, których przyczyną jest nieprawidłowe zastosowanie uchwytu Travel & Comfort System na kamery Action. ◀

Funkcja

Dzięki uchwytowi Travel & Comfort System na kamery Action firma BMW po raz pierwszy umożliwia nagrywanie wysokiej jakości filmów wewnątrz pojazdu.

- Łatwe mocowanie:
W celu zamocowania wystarczy wetknięcie we wspornik podstawy systemu Travel & Comfort System. Uchwyt mocuje się bezpośrednio na zagłówku. Uchwyt jest bardzo wszechstronny w zastosowaniu. Funkcja obrotu w zakresie 360 stopni umożliwia obracanie kamery Action we wszystkich kierunkach. Dzięki temu możliwe jest nagrywanie pod wszystkimi kątami widzenia.
- Bezpieczne mocowanie i nagrywanie bez drgań:
Uchwyt Travel & Comfort System na kamery Action zapewnia bezpieczne i stabilne zamocowanie kamer wewnątrz pojazdu nawet przy większych prędkościach. Uchwyt Travel & Comfort System na kamery Action umożliwia nagrywanie rodzinnego wyjazdu na urlop, psa w bagażniku lub też przejazdu na odcinku testowym. Uchwyt zapewnia niezawodne tworzenie nagrań kamerą Action.

Obsługa



Więcej informacji na temat obsługi i ustawiania można znaleźć w instrukcji obsługi kamery Action. ◀

Uchwyt Travel & Comfort System na kamery Action

Przegląd części

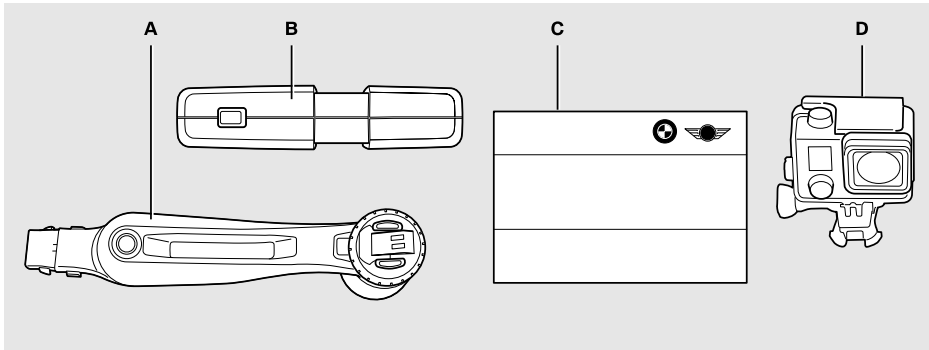

- A Uchwyt
- B Wspornik podstawowy (nie należy do zakresu dostawy)
- C Informacje na temat montażu
- D Kamera Action (nie należy do zakresu dostawy)

001 0926 Z

Montaż

-  Aby uzyskać najlepsze rezultaty nagrywania, należy zamocować uchwyt **A** na zajętej fotelu. ◀

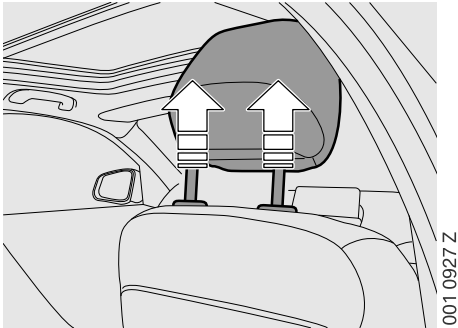

Wysuń całkowicie zagłówek.

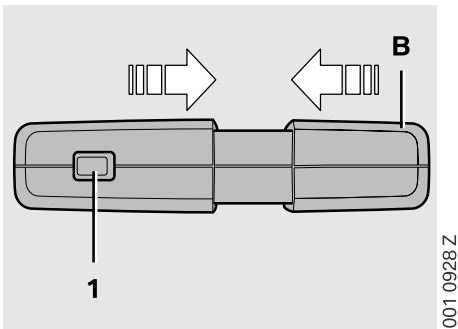

Naciśnij przycisk (1) i zsuń wspornik podstawowy **B**. Przytrzymaj ściśnięty wspornik podstawowy **B**.

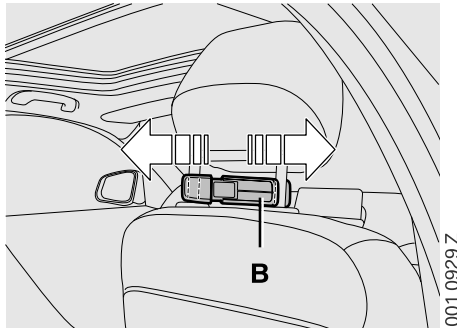

Wsuń wspornik podstawowy **B** między podpórki zagłówka i go puść.

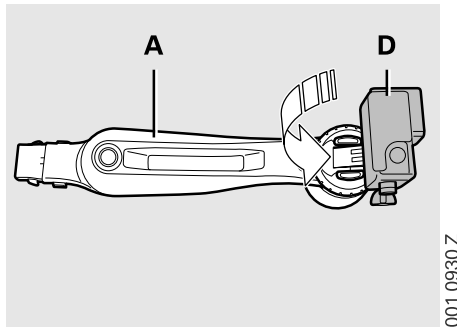

Zacześć kamerę Action **D** w uchwycie **A**.

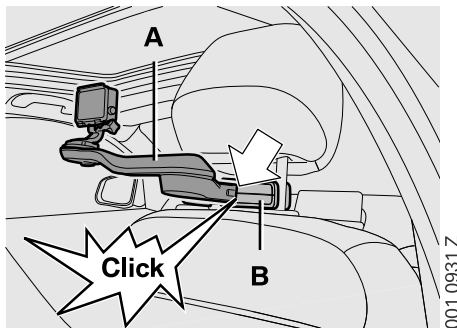

Wsuń uchwyt **A** w otwór wspornik podstawowego **B** tak, aby zablokował się w słyszalny sposób.

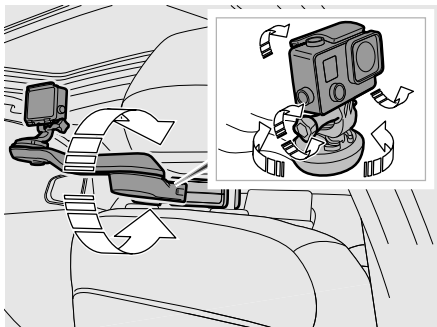

001 0932 Z

Ustawić kamerę Action zgodnie z potrzebą.

Informacje na temat funkcji/ustawień kamery Action znajdują się w instrukcji obsługi kamery.

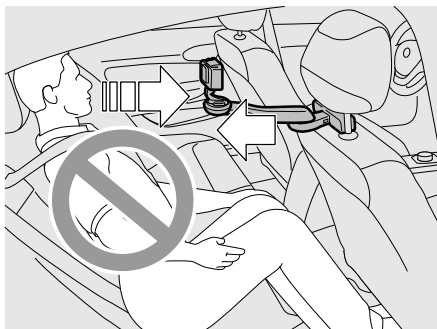

001 0933 Z



Jeśli uchwyt **A** jest skierowany w stronę tylnej kanapy, na kanapie przed kamerą Action nie może siedzieć żadna osoba.

Demontaż

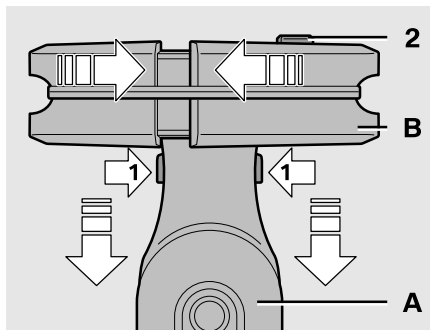

001 0934 Z

Aby wyjąć uchwyt **A** naciśnij przyciski zwalniające (1) i wyjmij uchwyt **A**.

Aby wyjąć wspornik podstawowy **B**, naciśnij i przytrzymaj przycisk zwalniający (2) i ściśnij wspornik **B**.

Держатель T&C System для экшен-камеры

Информация по монтажу

Содержание

Общие указания	68
Используемые знаки	68
Указания по безопасности	68
Функция	69
Использование	69
Держатель Travel & Comfort System для экшен-камеры	70
Обзор компонентов	70
Монтаж	71
Демонтаж	72

© BMW AG, Мюнхен/Германия, 2017 г.

Перепечатка каталога и его частей возможна только с письменного разрешения концерна BMW AG, Мюнхен. Отпечатано в Германии на экологически чистой бумаге (отбелена без применения хлора, пригодна для дальнейшей переработки). Опечатки, ошибки и изменения не исключены.

RU

Общие указания

BMW/MINI рекомендует использовать только те детали и аксессуары, надежность, функционирование и пригодность которых проверены и подтверждены BMW/MINI.

Если во время монтажа или обслуживания возникнут вопросы, обратитесь к дилеру BMW/MINI, у которого был приобретен данный продукт. Он вам охотно поможет.

BMW/MINI не несет ответственности за ущерб, нанесенный вследствие ненадлежащего или неправильного применения держателя Travel & Comfort System для экшен-камеры.

Используемые знаки



Предупреждающие указания, подлежащие обязательному соблюдению. ◀



Указания, акцентирующие внимание на особенностях. ◀



Конец указания.

Указания по безопасности



Не устанавливайте держатель Travel & Comfort System для экшен-камеры в зоне раскрытия подушки безопасности. Установка держателя в этой зоне может привести к нанесению тяжелых травм пассажирам при раскрытии подушки.

При размещении держателя Travel & Comfort System для экшен-камеры учитывайте, что он не должен заслонять обзор водителю.

Перед началом движения убедитесь, что держатель Travel & Comfort System для экшен-камеры установлен надлежащим образом.

Соберите держатель Travel & Comfort System для экшен-камеры; убедитесь, что все компоненты прочно соединены друг с другом. Детали держателя Travel & Comfort System для экшен-камеры ни в коем случае не должны отсоединяться во время движения.

Если крепление держателя Travel & Comfort System для экшен-камеры больше не является достаточно прочным, снимите держатель.

BMW/MINI не несет ответственности за ущерб, нанесенный вследствие ненадлежащего или неправильного применения держателя Travel & Comfort System для экшен-камеры. ◀

Функция

Предлагая держатели Travel & Comfort System для экшен-камер, BMW впервые дает своим клиентам возможность делать качественные видеозаписи с помощью экшен-камер внутри автомобиля.

- Простота установки:
для установки достаточно вставить держатель в несущую конструкцию Travel & Comfort System. В данном случае держатель устанавливается непосредственно на подголовник. Держатель отличается невероятной гибкостью в применении. Благодаря поддержке вращения на 360° экшен-камеру можно повернуть в любом направлении. Это позволяет вести съемку с любого ракурса.
- Надежная фиксация и запись видео без дрожания:
держатель Travel & Comfort System для экшен-камеры обеспечивает надежную фиксацию и устойчивое положение экшен-камеры внутри автомобиля даже на высокой скорости. Держатель Travel & Comfort System для экшен-камеры прекрасно подходит для слежения за поведением собаки в багажнике, записи семейных поездок в отпускной сезон или гонок на специально подготовленном треке. Держатель обеспечивает качественную фото- и видеосъемку с помощью экшен-камеры.

Использование



Дополнительные сведения об использовании и настройке можно найти в руководстве по эксплуатации экшен-камеры. ◀

Держатель Travel & Comfort System для экшен-камеры

Обзор компонентов

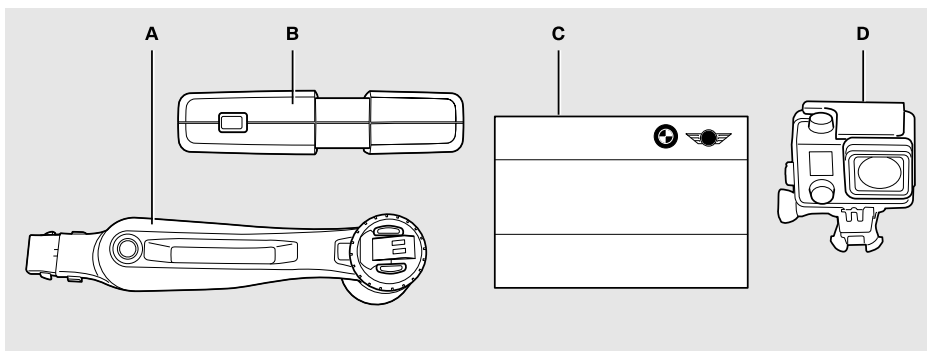

- A Держатель
- B Несущая конструкция (не входит в комплект поставки)
- C Инструкция по монтажу
- D Экшен-камера (не входит в комплект поставки)

Z 26 1.001

Монтаж

-  Для обеспечения оптимального качества записи держатель **A** должен быть закреплен на занятом сиденье. ◀

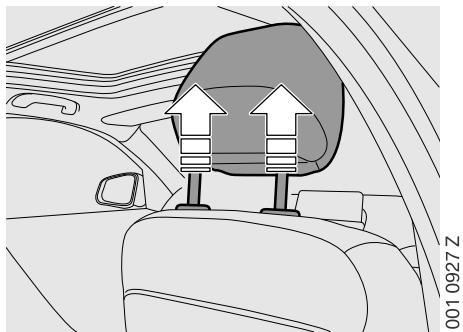

Полностью выдвиньте подголовник.

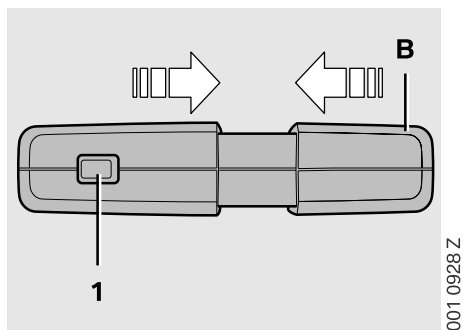

Нажмите кнопку (1) и сложите несущую конструкцию **B**. Удерживайте несущую конструкцию **B** в сложенном состоянии.

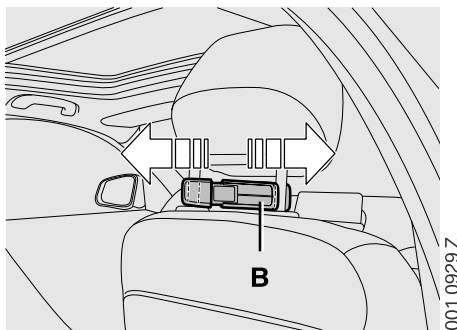

Введите несущую конструкцию **B** между стержнями подголовника и отпустите ее.

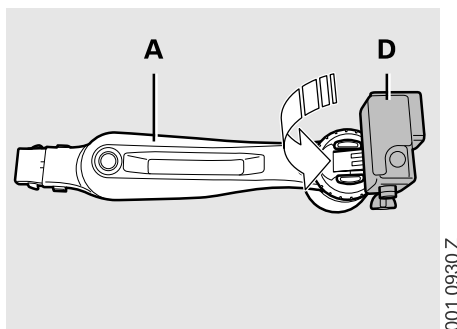

Зафиксируйте экшен-камеру **D** в держателе **A**.

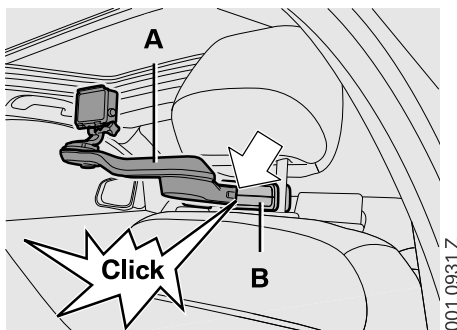

Вводите держатель **A** в отверстие несущей конструкции **B**, пока он не зафиксируется со слышимым щелчком.

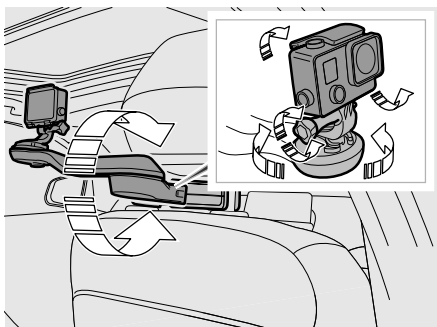

001 0932 Z

Выровняйте экшен-камеру по своему усмотрению.

Функции/настройки экшен-камеры: см. указания в инструкции по эксплуатации экшен-камеры.

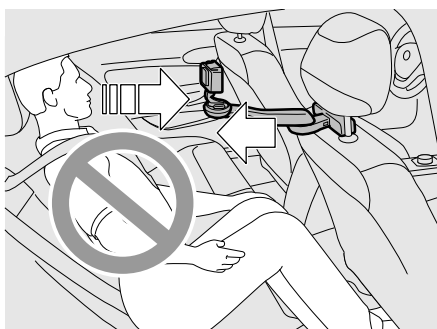

001 0933 Z



Если держатель **A** направлен на заднее сиденье, то никто не должен сидеть на нем непосредственно перед экшен-камерой.

Демонтаж

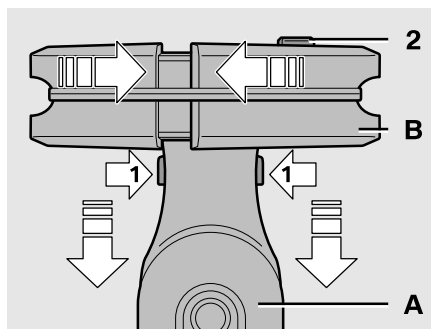

001 0934 Z

Чтобы снять держатель **A**, удерживайте кнопки разблокировки (1) и одновременно извлеките держатель **A**.

Чтобы снять несущую конструкцию **B**, удерживайте кнопку разблокировки (2) и одновременно сложите несущую конструкцию **B**.

T&C System运动相机支架

安装信息

文
中

目录

一般性提示	74
使用的标记	74
安全提示	74
功能	75
操作	75
Travel & Comfort System运动相机支架	76
部件一览图	76
安装	77
拆卸	78

一般性提示

BMW/MINI建议，只使用通过 BMW/MINI安全性、功能性和舒适性检验及认可的部件和配件。

在安装或操作时，如有任何疑问，请及时联系购买产品的 BMW/MINI经销商。他们将为您提供帮助。

对于因使用不规范或错误使用运动相机支架 Travel & Comfort System而造成的损害或损伤，BMW/MINI不负任何责任。

使用的标记



表示您必须注意的警告。◀



表示您需要注意的特殊提示。◀



表示提示结束。

安全提示



不要将 Travel & Comfort System 运动相机支架安装在安全气囊展开的范围内。在这个范围内安装支架可能导致乘车人员的严重受伤。

安装时，注意 Travel & Comfort System 运动相机支架不要妨碍驾驶员的视线。

启动汽车前，请确认 Travel & Comfort System 运动相机支架已按规定安装完毕。

插紧 Travel & Comfort System 运动相机支架的所有部件，确保所有部分紧密连接。行驶过程中，Travel & Comfort System 运动相机支架的单独部件绝不能出现松动现象。

如不再能够保证 Travel & Comfort System 运动相机支架的牢固度，请将其取下。

对于因使用不规范或错误使用运动相机支架 Travel & Comfort System而造成的损害或损伤，BMW/MINI不负任何责任。◀

功能

通过Travel & Comfort System运动相机支架，BMW第一次提供了使用运动相机在车内拍摄高品质录像的可能性。

- 安装方便:
在安装时可以简单地通过Travel & Comfort System的基座插入。这样支架直接安装在头枕上。该支架的使用非常灵活。通过它360度的转动，您的运动相机可以转动至任何角度。这样您就可以从任何角度进行拍摄。
- 稳固的支撑和无振动的拍摄:
Travel & Comfort System运动相机支架提供了在高速的情况下安全、稳固的在车内固定运动相机的可能性。使用Travel & Comfort System运动相机支架确保了家庭度假、狗在行李舱或测试赛道上行驶这些重要且有趣时刻的拍摄。支架可确保您使用运动相机实现可靠拍摄。

操作



请查阅您运动相机的操作说明书，以了解更多操作和设置信息。◀

Travel & Comfort System运动相机支架

部件一览图

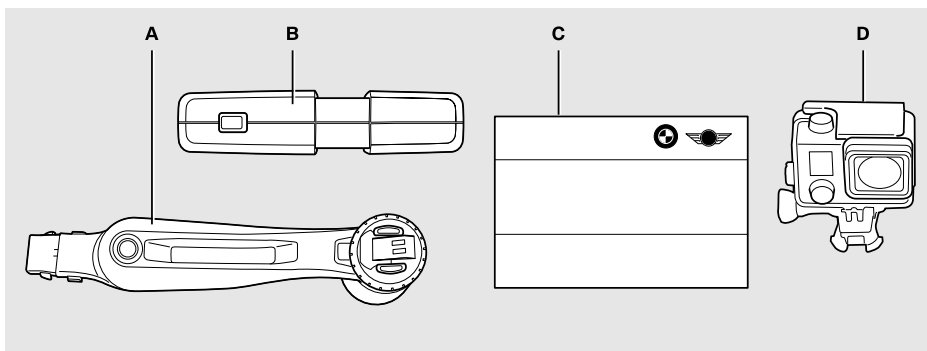

- A 支架
- B 底座 (不属于供货范围)
- C 安装信息
- D 运动相机 (不属于供货范围)

Z 3260 1.00

安装

为了获得最好的拍摄效果，将支架**A**固定在一个被占据的座椅上。 ◀

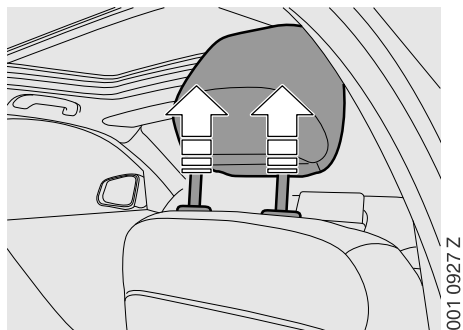

001 0927 Z

将头托完全拉出。

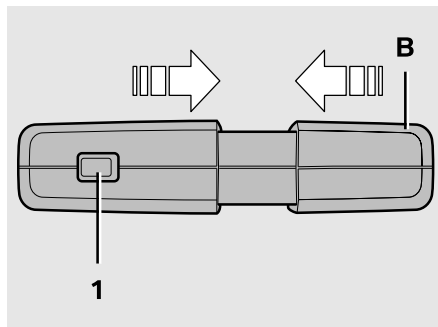

001 0928 Z

按压按钮(1)，将基座**B**合拢。使基座**B**保持合拢状态。

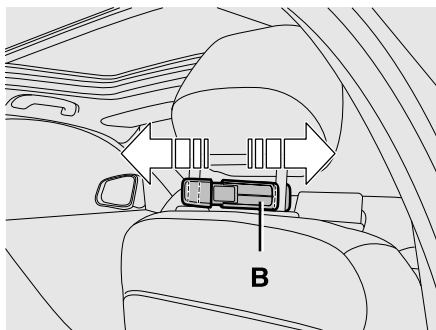

001 0929 Z

将基座**B**插入头托的支柱之间，然后松开基座。

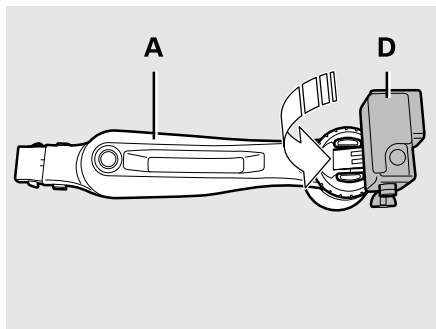

001 0930 Z

将运动相机**D**夹入轨道固定支架**A**。

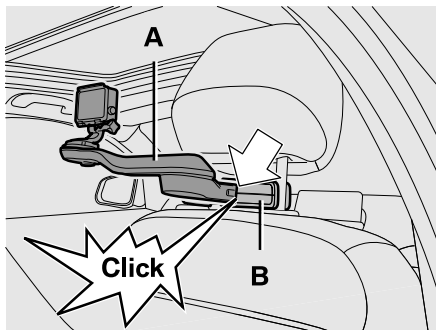

001 0931 Z

将支架**A**插入基座**B**开口处，直到听到卡入的声音。

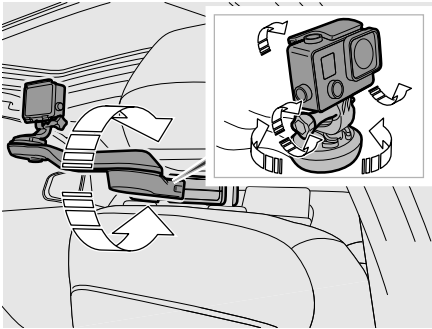

001 0932 Z

按照您的需要调整运动相机。

有关运动相机的其它功能/设置请参阅运动相机使用说明书中的提示。

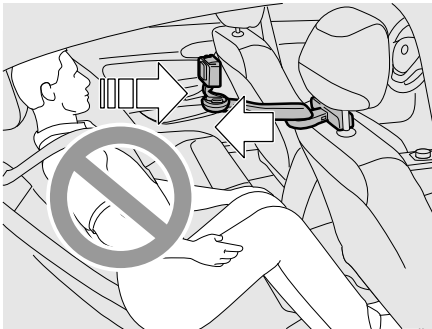

001 0933 Z



如果将支架**A**调整至长座椅的方向，就不能有人占用运动相机前的长座椅。

拆卸

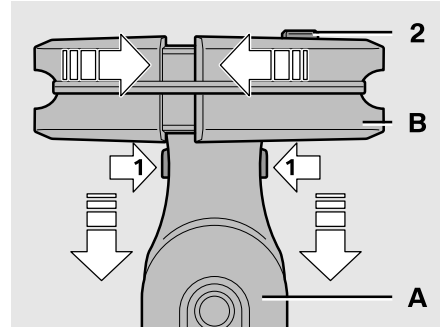

001 0934 Z

如果需要取下支架**A**，请按压去锁按钮(1)，然后取下支架**A**。

如果需要取下基座**B**，请按住去锁按钮(2)，然后将基座**B**合起来。

T&C System - アクションカメラ用 ホルダー

取り付け情報

目次

一般事項	80
使用シンボル	80
安全に関する注意	80
機能	81
操作	81
アクションカメラ用Travel & Comfort Systemホルダー	82
部品概要	82
取り付け	83
取り外し	84

一般事項

BMW/MINIは安全性、機能、有用性をBMW/MINIによりテストされ許可されている部品やアクセサリ製品のみ推奨しています。

取付または操作時の質問があればこの製品を購入したBMW/MINIディーラーにお問い合わせください。喜んでお手伝いいたします。

BMW/MINIはTravel & Comfort System - アクションカメラ用ホルダーの非専門的または不正使用に起因する損害や負傷から免責されます。

使用シンボル



必ず守らなくてはならない警告を示しています。◀



特殊な内容に注意を促す注記を表しています。◀



注意事項の終わりを示します。

安全に関する注意



アクションカメラ用Travel & Comfort Systemホルダーはエアバッグの展開領域にある箇所には固定しないでください。このような領域にホルダーを取り付けた場合はエアバッグが展開する際に乗員が重傷を負う原因になります。

Travel & Comfort System - アクションカメラ用ホルダーによって運転手の視野が狭められないように固定の際には注意してください。

運転を始める前にTravel & Comfort System - アクションカメラ用ホルダーが規定通りに取り付けられていることを確認してください。

Travel & Comfort System - アクションカメラ用ホルダーのすべての部品をしっかりと嵌め込み、確実に固定してください。Travel & Comfort System - アクションカメラ用Comfort Systemホルダーの個々の部品が走行中絶対に外れることがあってはなりません。

Travel & Comfort System - アクションカメラ用ホルダーは十分な固着性が確保されなくなった場合は取り外してください。

BMW/MINIはTravel & Comfort System - アクションカメラ用ホルダーの非専門的または不正使用に起因する損害や負傷から免責されます。◀

機能

Travel & Comfort System - アクションカメラ用ホルダーによってアクションカメラでBMW初の車内高品質ビデオ撮影が可能になりました。

- 容易な取り付け:
取り付けはTravel & Comfort Systemをベースキャリアに差し込むだけです。この際ホルダーをヘッドレストに直接取り付けます。このホルダーは極めて柔軟な使用が可能です。360°旋回可能なのでアクションカメラを全方向に向けることができます。従ってすべての視角から撮影が可能です。
- 安定的保持と振動がほとんどない記録:
Travel & Comfort System - アクションカメラ用ホルダーは高速走行中でもアクションカメラを車内に安定して固定することができます。Travel & Comfort System - アクションカメラ用ホルダーならご家族で休暇に出かけたり、犬をトランクルームに乗せたりまたはテストドライブコースでの走行を記録することが確実にできます。ホルダーを使用するとお使いのアクションカメラで信頼できる録画が可能です。

操作



操作方法や設定についての詳細はお使いのアクションカメラ付属取扱説明書をご参照ください。◀

アクションカメラ用Travel & Comfort Systemホルダー

部品概要

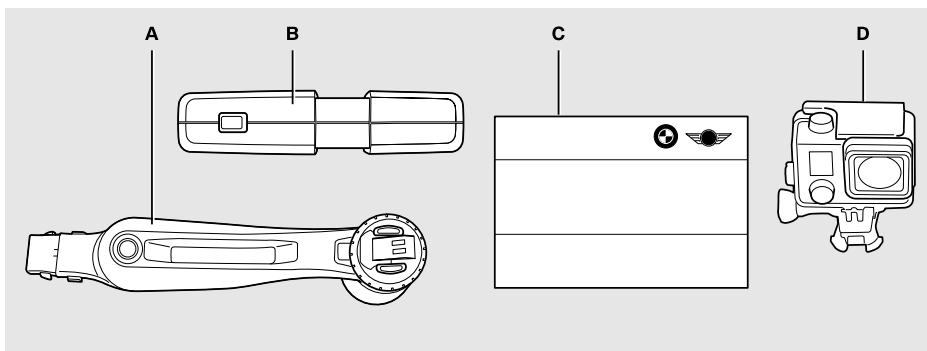

- A ホルダー
- B ベースキャリアー (納品に含まれません)
- C 取り付け情報
- D アクションカメラ (納品に含まれません)

Z 3260 1.00

取り付け

▶ 最適な撮影を取得するにはホルダー**A**を最適な姿勢で固定します。◀

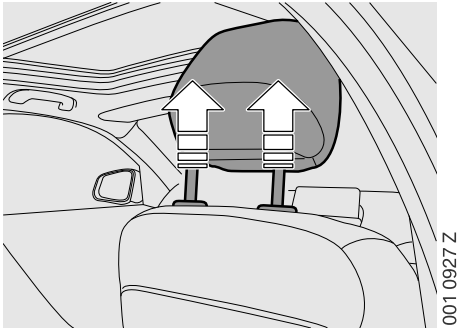

ヘッドレストを完全に出します。

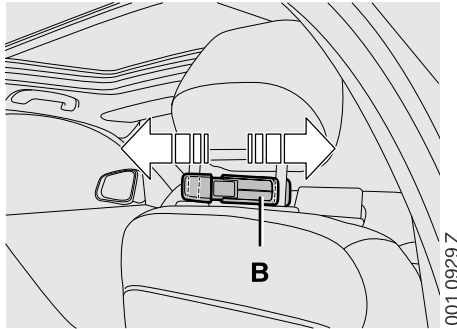

ベースキャリア**B**をヘッドレストのストラットの間に通してベースキャリアを放します。

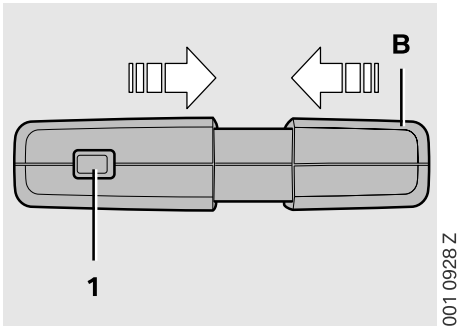

ボタン(1)を押してベースキャリア**B**を押し込みます。ベースキャリア**B**を押し込んだ状態で保持します。

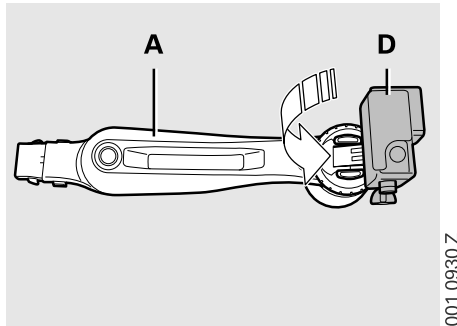

アクションカメラ**D**をホルダー**A**にクリップで留めます。

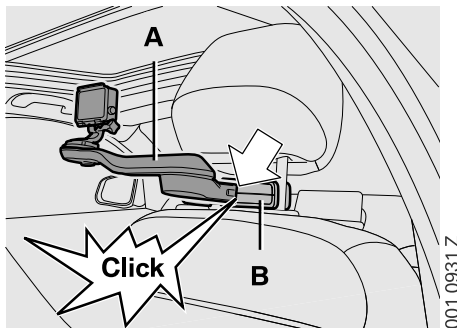

ホルダー**A**をベースキャリア**B**の穴に、嵌る音が聞こえるまで押し込みます。

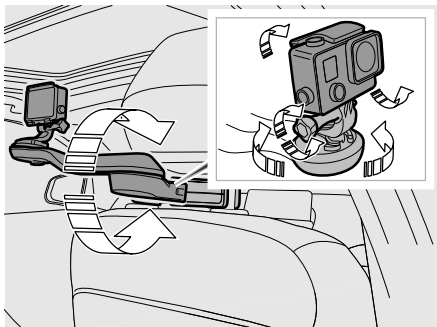

001 0932 Z

アクションカメラをお好きな方向に合わせてください。

アクションカメラの詳細な機能・設定についてはお使いのアクションカメラの取扱説明書記載の注意事項をご参照ください。

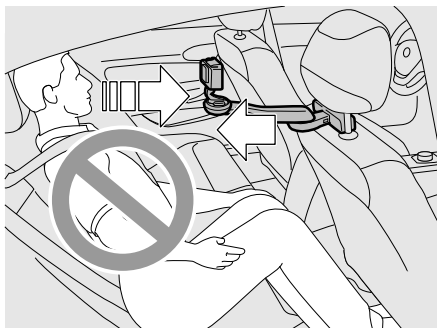

001 0933 Z



ホルダー**A**をシートベンチ方向に向けたときはアクションカメラ直前のシートベンチに乗員を座らせることはできません。

取り外し

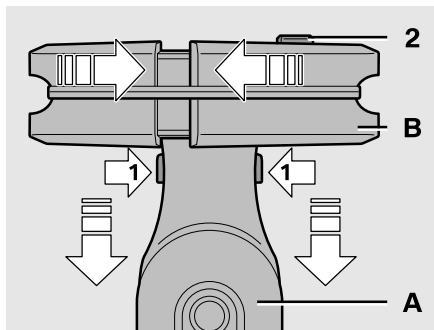

001 0934 Z

ホルダー**A**の取り外しは、アンロックボタン(1)を押し、ホルダー**A**を抜き取ります。

ベースキャリア**B**を取り外すにはアンロックボタン(2)を押してベースキャリア**B**を押し込みます。

